

dyaco

MED

**Rehabilitations-Liege-
Stepper**

8.5S

Bedienungsanleitung

Bitte lesen Sie die komplette Anleitung sorgfältig durch, bevor Sie Ihr neues Produkt in Betrieb nehmen und bewahren Sie die Anleitung für die zukünftige Verwendung auf.

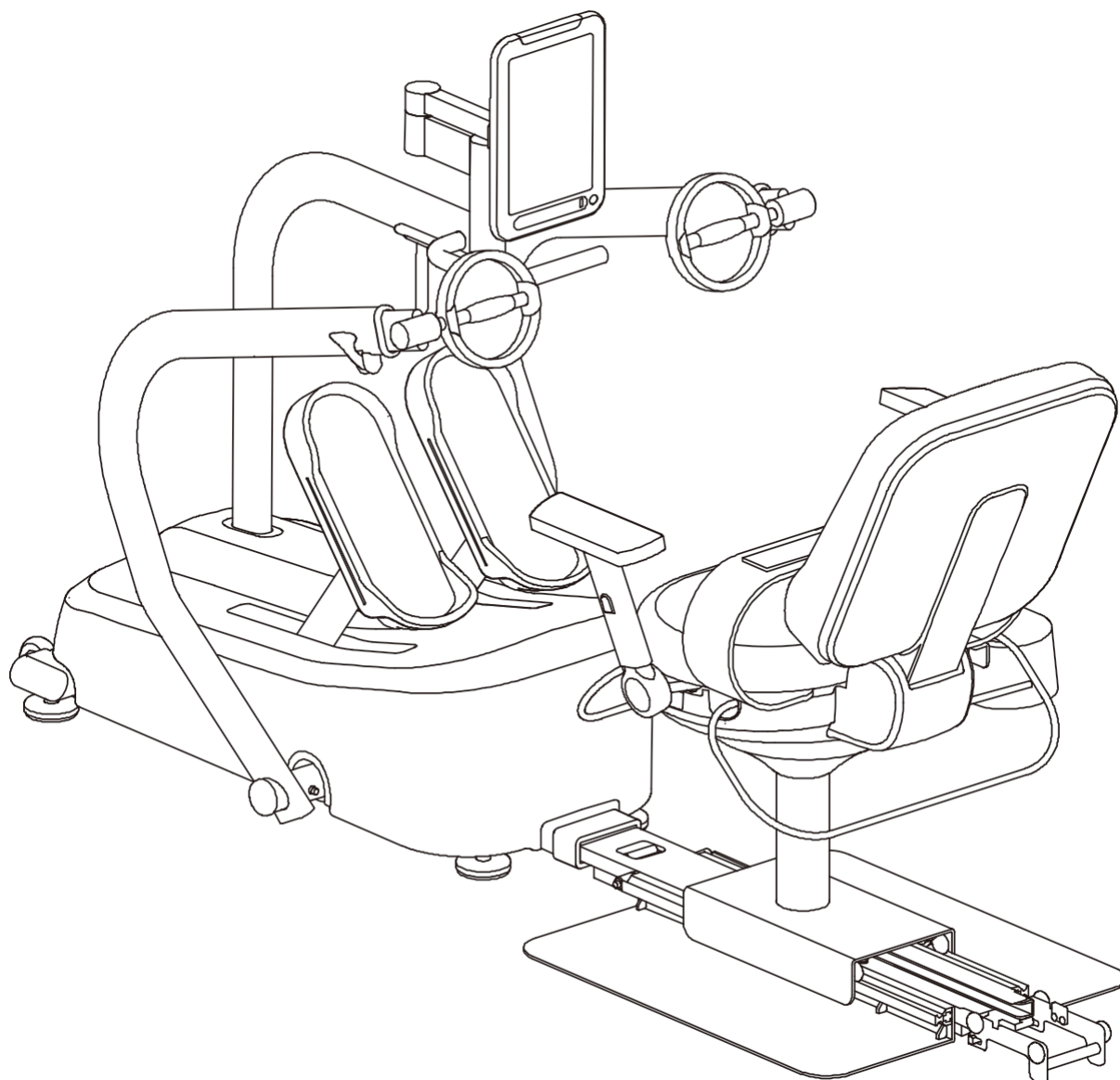

Willkommen

Vielen Dank, dass Sie sich für ein Produkt von Dyaco entschieden haben. Dyaco bietet einfache, zuverlässige Produkte, die Betreuern und Anwendern das wichtigste Feedback liefern, um erstklassige Trainingsergebnisse zu erreichen und hilft, Menschen dabei zu unterstützen, einen gesunden Lebensstil zu erzielen und diesen aufrechtzuerhalten.

Ihr neues Produkt wurde von einem der weltweit führenden Hersteller von Medizinprodukten hergestellt. Es wird durch eine der umfassendsten Garantien der Branche abgesichert. Über unsere Händler, Vertriebspartner und Herstellervertreter werden wir alles tun, um Ihnen viele Jahre eine erfolgreiche und zufriedenstellende Nutzung zu ermöglichen.

Ihre Garantie- und Serviceanfragen werden entweder von Ihrem regionalen Vertriebsmitarbeiter oder unseren hochqualifizierten Servicetechnikern bearbeitet. Es liegt in ihrer Verantwortung, Ihnen sowohl das technische Wissen als auch den Zugang zu Servicepersonal zur Verfügung zu stellen, um Ihnen die bestmögliche Kundenerfahrung zu bieten und etwaige Probleme schnell zu lösen.

Hinweis:

Aufgrund kontinuierlicher Produktinnovationen können sich die Spezifikationen in dieser Anleitung ohne vorherige Ankündigung ändern.

Inhalt

1.	<u>Wichtige Sicherheitshinweise</u>	4
2.	<u>Wichtige elektrische Informationen</u>	6
3.	<u>Wichtige Betriebshinweise</u>	7
4.	<u>Bestimmungsgemäße Verwendung</u>	7
5.	<u>Medizinische Anwendung</u>	8
6.	<u>Funktionsprinzip</u>	9
7.	<u>Vorgesehene medizinische Fachkräfte</u>	9
8.	<u>Merkmale</u>	10
9.	<u>Bedienung</u>	13
10.	<u>Premium-Funktionen</u>	21
11.	<u>Trainingsprogramme</u>	23
12.	<u>Trainingsmanagement-Software</u>	31
13.	<u>Verwendung eines Herzfrequenzsensors</u>	35
14.	<u>Montageanleitung</u>	36
15.	<u>Wartung</u>	58
16.	<u>Technische Daten</u>	61
17.	<u>Beschreibung der Verpackungs- und Kennzeichnungssymbole</u>	63

Wichtige Sicherheitshinweise

! Achtung

Lesen Sie alle Anweisungen in dieser Anleitung, bevor Sie dieses Gerät verwenden.

! Gefahr

Um das Risiko eines Stromschlags zu verringern, trennen Sie Ihr Gerät vor Reinigungs- und/oder Wartungsarbeiten von der Steckdose.

! Warnung

- Nehmen Sie keine Änderungen an diesem Gerät ohne die Genehmigung des Herstellers vor.
- Um das Risiko von Verbrennungen, Bränden, Stromschlägen oder Verletzungen zu verringern, installieren Sie dieses Gerät auf einer ebenen Fläche mit Zugang zu einer 100- bis 240-Volt-Wechselstromquelle (50/60 Hz) Verwenden Sie kein Verlängerungskabel, es sei denn, es hat einen Querschnitt von mindestens 16 AWG und nur eine Steckdose am Ende. Dieses Gerät sollte das einzige Gerät im Stromkreis sein. Versuchen Sie nicht, den geerdeten Stecker durch Verwendung ungeeigneter Adapter zu umgehen oder das Netzkabel in irgendeiner Weise zu modifizieren, da dies zu schweren Stromschlägen oder Brandgefahr sowie zu Fehlfunktionen des Computers führen kann.
- Um die Gefahr eines Stromschlags zu vermeiden, darf dieses Gerät nur an eine Stromversorgung mit Schutzleiter angeschlossen werden.
- Verwenden Sie dieses Gerät nur für den in dieser Anleitung beschriebenen Verwendungszweck.
- Halten Sie Kinder von diesem Gerät fern. Es gibt bewegliche Teile, offensichtliche Quetschstellen und andere Bereiche, die Vorsicht erfordern und Verletzungen verursachen können.
- Halten Sie Ihre Hände von allen beweglichen Teilen fern, sofern dies nicht ausdrücklich für die Verwendung dieses Geräts angegeben ist.
Halten Sie das Netzkabel von heißen Oberflächen und Laufwegen fern und betreiben Sie dieses Gerät nicht, wenn das Kabel oder der Stecker beschädigt ist.
- Lassen Sie niemals Gegenstände in die Öffnungen gelangen.
- Nicht im Freien verwenden.
- Um das Gerät vom Stromnetz zu trennen, drehen Sie alle Bedienelemente in die Aus-Position und ziehen Sie dann den Stecker aus der Steckdose.
- Dieses Gerät ist für den gewerblichen Gebrauch bestimmt und erfüllt die Anforderungen von orthopädischen, sportmedizinischen und allgemeinen Fitnessprogrammen.
- Versuchen Sie nicht, dieses Gerät für andere als die vorgesehenen Zwecke zu verwenden.
- Herzfrequenzmesssysteme können ungenau sein. Übermäßiges Training kann zu Verletzungen oder zum Tod führen. Wenn Sie sich schwach fühlen, beenden Sie das Training sofort.
- Wenn sich die Beine des Trainierenden auf den Pedalen befinden, sollten sie gestreckt sein, aber nicht durchgedrückt – sie sollten einen Winkel von ca. 5 Grad bilden (Kniebeugung). Bitte treten Sie während des Trainings nicht mit voller Kraft auf den Stoßdämpfer – dies entspricht nicht der bestimmungsgemäßen Verwendung des Gerätes.

- Stellen Sie sicher, dass an den Seiten dieses Geräts ein Mindestabstand von 60 cm vorhanden ist, um einen ordnungsgemäßen Betrieb und einen einfachen Zugang zu gewährleisten und mögliche Verletzungen von Personen zu vermeiden, die in der Nähe stehen oder gehen. Vor dem Gerät sollten mindestens 30 cm Freiraum vorhanden sein, hinter dem Gerät mindestens 107 cm (siehe Abbildung unten).

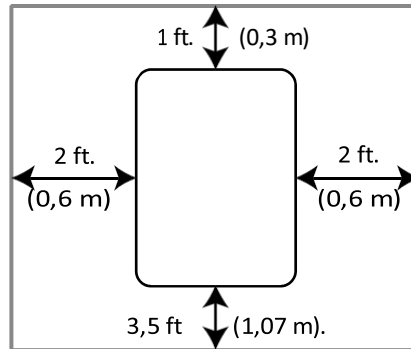

- Verwenden Sie für dieses Gerät keine Ersatzteile, die nicht von Dyaco empfohlen werden.
- Führen Sie keine anderen Wartungs- oder Einstellarbeiten durch als die in diesem Handbuch beschriebenen. Alle anderen Arbeiten müssen von geschultem Servicepersonal durchgeführt werden, das mit elektromechanischen Geräten vertraut ist und gemäß den Gesetzen des jeweiligen Landes für die Durchführung von Wartungs- und Reparaturarbeiten zugelassen ist.
- Die Installation und Montage dieses Geräts darf nur von geschultem Personal durchgeführt werden.
- Halten Sie sich beim Auf- und Absteigen am Griff fest, um sich sicher abzustützen.
- Um Verletzungen zu vermeiden, beachten Sie bitte alle Mindest- und Höchsteinstellungen.
- Tragen Sie geeignetes Schuhwerk. High Heels, elegante Schuhe, Sandalen oder barfuß sind für die Benutzung dieses Geräts nicht geeignet. Um Ermüdungserscheinungen in den Beinen zu vermeiden, werden hochwertige Sportschuhe empfohlen.
- Es gibt einen manuellen mechanischen Verriegelungshebel, der die Pedale arretiert, wenn er bis zum Anschlag gedrückt wird.
- Das Schwungrad dieses Geräts verfügt nicht über einen Freilauf, sondern ist direkt mit den Pedalen verbunden - es handelt sich um ein geschwindigkeitsunabhängiges System.
- Stellen Sie sicher, dass die Einstellhebel und -knöpfe (Sitzhöhen-, Vorwärts- und Rückwärtshebel) ordnungsgemäß befestigt sind und den Bewegungsbereich während des Trainings nicht beeinträchtigen.
- Um Verletzungen durch die vom Motor oder Widerstandssystem des Geräts erzeugte Wärme zu vermeiden, sorgen Sie für eine ausreichende Belüftung rund um das Gerät, vermeiden Sie Überhitzung durch Anpassung der Einstellungen oder Pausen und achten Sie auf die Umgebungsbedingungen.

Wichtige elektrische Informationen

! Warnung

- Entfernen Sie niemals eine Abdeckung, ohne zuvor die Stromversorgung zu trennen. Wenn die Spannung um 10 % oder mehr außerhalb des angegebenen Bereichs (90V bis 240V) schwankt, kann die Leistung Ihres Geräts beeinträchtigt werden. Solche Bedingungen sind nicht durch Ihre Garantie abgedeckt. Wenn Sie vermuten, dass die Spannung zu niedrig ist, wenden Sie sich an Ihren örtlichen Stromversorger oder einen zugelassenen Elektriker, um eine ordnungsgemäße Prüfung durchführen zu lassen.
- Setzen Sie dieses Gerät niemals Regen oder Feuchtigkeit aus. Dieses Gerät ist nicht für den Einsatz im Freien, in der Nähe eines Pools oder Whirlpools oder in einer anderen Umgebung mit hoher Luftfeuchtigkeit vorgesehen.
- Dieses Gerät ist nicht gegen das Eindringen von Wasser oder Partikeln geschützt.
- Dieses Gerät ist nicht für den Einsatz in einer sauerstoffreichen Umgebung geeignet.
- Sofern nicht anders angegeben, sind Dyaco MED-Produkte für den Betrieb unter normalen klimatischen Bedingungen (IEC 60601-1) ausgelegt:
 - Temperatur: + 10 °C ... + 36 °C
 - Relative Luftfeuchtigkeit: 30 ... 90 % (nicht kondensierend)
 - Luftdruck: 700 ... 1060 mbar
 - Maximale Betriebshöhe: ca. 10.000 Fuß (3000 m), ohne Druckausgleich
 - Transportieren und lagern Sie das 8.5S bei einer Temperatur von -20 °C ... + 50 °C.

Erdungsanweisungen

- Dieses Gerät muss geerdet werden. Im unwahrscheinlichen Fall einer Fehlfunktion oder eines Ausfalls des elektrischen Systems bietet die Erdung einen Weg des geringsten Widerstands für den elektrischen Strom und verringert so die Gefahr eines Stromschlags. Dieses Produkt ist mit einem Kabel mit einem Erdungsstecker ausgestattet. Der Stecker muss in eine geeignete Steckdose gesteckt werden, die ordnungsgemäß installiert und gemäß allen örtlichen Vorschriften und Verordnungen geerdet ist.

! Gefahr

- Ein unsachgemäßer Anschluss des Geräteerdungsleiters kann zu einem Stromschlag führen. Wenden Sie sich an einen qualifizierten Elektriker oder Servicetechniker, wenn Sie Zweifel haben, ob dieses Gerät ordnungsgemäß geerdet ist. Verändern Sie den mit dem Produkt mitgelieferten Stecker nicht, wenn er nicht in die Steckdose passt; lassen Sie eine geeignete Steckdose von einem qualifizierten Elektriker installieren.

Wichtige Bedienungshinweise

- Verwenden Sie dieses Gerät niemals während eines Gewitters. In Ihrer Stromversorgung können Überspannungen auftreten, die die Komponenten dieses Geräts beschädigen könnten.
- Alle Benutzer sollten vor Beginn eines intensiven Trainingsprogramms eine ärztliche Untersuchung durchführen lassen. Dies ist besonders wichtig für Personen mit Herzerkrankungen in der Vorgeschichte oder anderen Risikofaktoren.
- Der Benutzer sollte den Sitz und die Griffe so einstellen, dass er während des Trainings bequem agieren kann.
- Beginnen Sie mit einem sicheren Trainingsniveau. Der Benutzer darf sich nicht überanstrengen. Zu beobachtende Symptome sind unter anderem: Kurzatmigkeit oder Atembeschwerden, Schmerzen oder Unwohlsein, Ohnmachtsgefühl.
- Stellen Sie sicher, dass der Benutzer sich richtig aufwärmt und abkühlt, um eine Überlastung des Herz-Kreislauf-Systems zu vermeiden. Planen Sie für jede Trainingseinheit drei bis fünf Minuten zum Aufwärmen und Abkühlen ein.
- Dieses Gerät sollte nicht bei Patienten mit schwerer Osteoporose, nicht verheilten Frakturen, starkem Schwindel oder mangelndem Sicherheitsbewusstsein/mangelnder Wahrnehmung verwendet werden. Nicht bei Patienten mit einem Körpergewicht von mehr als 200 kg (adipös) verwenden. Nicht bei Patienten mit akuten Erkrankungen wie Lungenembolie, Thrombus, akutem Myokardinfarkt, akuten Frakturen oder einem Blutdruck über 180/110 Hg verwenden.

Bestimmungsgemäße Verwendung

Dieses Produkt ist vorgesehen, um zur Entwicklung von Muskulatur und Gelenkbeweglichkeit sowie zur Unterstützung des physischen Rehabilitationsprozesses bei Patienten mit orthopädischen und neurologischen Problemen beizutragen. Es kann auch in der Sportmedizin, im Wellnessbereich und in allgemeinen Konditionierungsprogrammen eingesetzt werden.

Korrekte Verwendung

Um die richtige Position zu finden, setzen Sie sich auf den Sitz und stellen Sie Ihren Fuß bequem auf das Pedal. Verwenden Sie den Einstellhebel, um die Sitzposition anzupassen, und halten Sie die Lenkergriffe fest, um die Länge des Handlaufs in die richtige Position zu bringen. Der Benutzer sollte in der Lage sein, den Fuß ohne Anspannen der Knie oder Verlagerung des Gewichts von einer Seite zur anderen auf das Pedal zu setzen.



Medizinische Anwendung

Medizinischer Zweck

- Aufwärmen des Patienten vor einer Physiotherapie-Sitzung.
- Lassen Sie den Patienten gehen, um die Gehfähigkeit und den Bewegungsumfang nach einer Knie-/Hüft-/Knöcheloperation oder bei neurologischen Erkrankungen zu verbessern.
- Ermöglichen Sie Patienten ein Herz-Kreislauf-Training und messen Sie die Herzfrequenz mit einem Herzfrequenzmesser (der Herzfrequenzmesser ist nicht im Lieferumfang enthalten, sondern muss optional erworben werden). Die Herzfrequenzmessungen dienen nicht medizinischen Zwecken, sondern nur zu Informationszwecken für die körperliche Beurteilung und Planung.

Vorgesehene Einsatzbedingungen

Umgebung einschließlich hygienischer Anforderungen

- Allgemein:
 1. Für den Gebrauch in Innenräumen vorgesehen. Dieses Gerät ist nicht für den Gebrauch im Freien, in der Nähe eines Pools oder Spas oder in anderen Umgebungen mit hoher Luftfeuchtigkeit vorgesehen.
- Sichtverhältnisse:
 1. Umgebungshelligkeit - normale Raumumgebungsbeleuchtung ist ausreichend.
 2. Betrachtungsabstand: 1 m
 3. Betrachtungswinkel: 120°
- Physikalisch
 1. Temperaturbereich: 10 °C bis 36 °C
 2. Relative Luftfeuchtigkeit: 30 % r. F. ~ 90 % r. F., nicht kondensierend
- Hygieneanforderungen: Es gibt keine besonderen Einschränkungen hinsichtlich der Hygieneanforderungen.

Häufigkeit der Anwendung

- Abhängig vom Plan des Therapeuten

Einsatzort

- Vorgesehen für den Einsatz in Krankenhäusern, Kliniken, zu Hause und für Forschungszwecke in akademischen Einrichtungen.

Mobilität

- Das Produkt ist für den stationären Einsatz vorgesehen.

Funktionsweise

Der Patient drückt mit den Füßen auf die Pedale und mit den Händen auf die Griffe. Der Bediener kann die Belastung einstellen, indem er die Anzeigen für Erhöhung/Verringerung auf der Konsole auswählt, um den Widerstand einzustellen. Wenn eine Änderung der Belastung angefordert wird, wird ein Elektromagnet mit einer Feldstärke entsprechend der angeforderten Belastung erregt. Das von der Spule erzeugte Magnetfeld wird in ein Schwungrad induziert, wodurch Wirbelströme im Schwungrad fließen. Die Wirbelströme erzeugen dann ein dem elektromagnetischen Feld entgegengesetztes Magnetfeld, wodurch mehr oder weniger Widerstand an den Pedalen und Armen entsteht, je nach der vom Bediener eingestellten Belastung.

Vorgesehenes medizinisches Personal

Vorgesehener Bediener

- Ausbildung: medizinisches Fachpersonal oder medizinischer Beruf mit Physiotherapeutenlizenz.
- Wissenswertes: Der Bediener sollte vor der Verwendung die Bedienungsanleitung lesen.

Vorgesehene Installationsfachkraft

- Ausbildung: Abitur oder höher.
- Kenntnisse/Erfahrung: Der Installateur muss vom Hersteller speziell geschult werden. Der Installateur muss Erfahrung mit der Montage und Demontage dieser Geräte haben.
- Hintergrund: Der Installateur muss eine elektromechanische Ausbildung haben.
- Fachliche Kompetenz: Normale Sehfähigkeit erforderlich.

Vorgesehene Patientengruppe

- Erwachsene Männer und Frauen. Kinder nach Ermessen eines qualifizierten Physiotherapeuten und/oder mit Zustimmung der Eltern.
- Das maximale Patientengewicht beträgt 200 kg.
- Der Patient muss gehfähig sein.
- Der Patient sollte vor Beginn eines intensiven Trainingsprogramms eine ärztliche Unbedenklichkeitsbescheinigung vorlegen. Dies ist besonders wichtig für Personen mit Herzerkrankungen in der Vorgeschichte oder anderen Risikofaktoren.

Vorgesehene Körperstelle oder Gewebetyp, auf den das Produkt angewendet wird oder mit dem es in Wechselwirkung tritt:

- Kontaktstelle: Hände, Füße und Rumpf
- Zustand: Es sollten keine Verletzungen vorhanden sein

Merkmale

Bedienelemente und Einstellungen

1. 10-Zoll-Touchscreen-Konsole
2. Vertikale Blickwinkelverstellung
3. Horizontale Einstellung des Konsolen-Schwenkarms
4. Manueller mechanischer Verriegelungshebel
5. Unterstützter Greifring
6. Armstütze
7. Sicherheitsgurt (optional)
8. Sitzverstellung nach vorne/hinten
9. Sitzneigungsverstellung
10. Sitzdrehungseinstellung
11. Sitzschlittenanschlag mit Unterstützung durch Haltegriff
12. Rollstuhlverankerung
13. Drehbare, geformte Griffe
14. Schnellspannhebel
15. Gepolsterte Fußplatten mit Riemen
16. Lenkrollen
17. Nivellierfüße

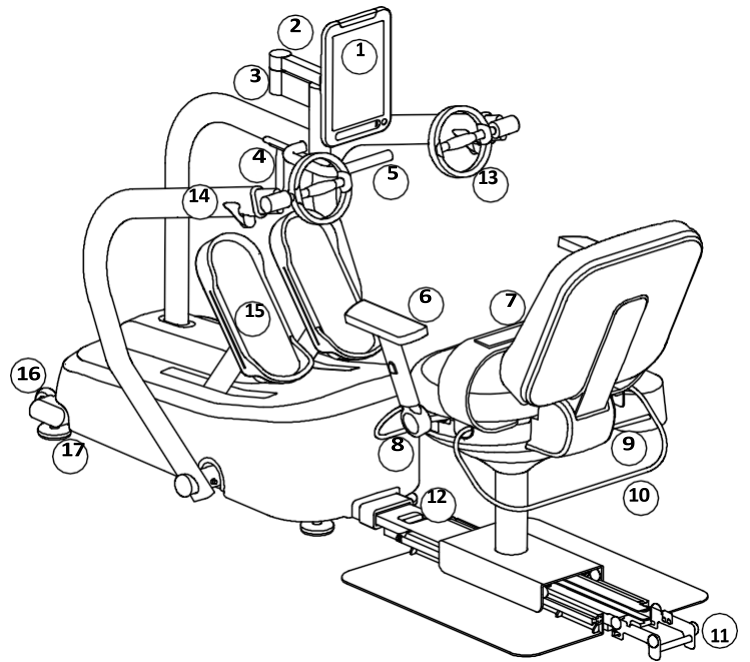

18. USB-Anschluss Typ B; für Belastungstests und Datenübertragung
19. UART-Anschluss; für Belastungstests
20. Ein-/Ausschalter
21. Stromanschluss
22. Flaschenhalter

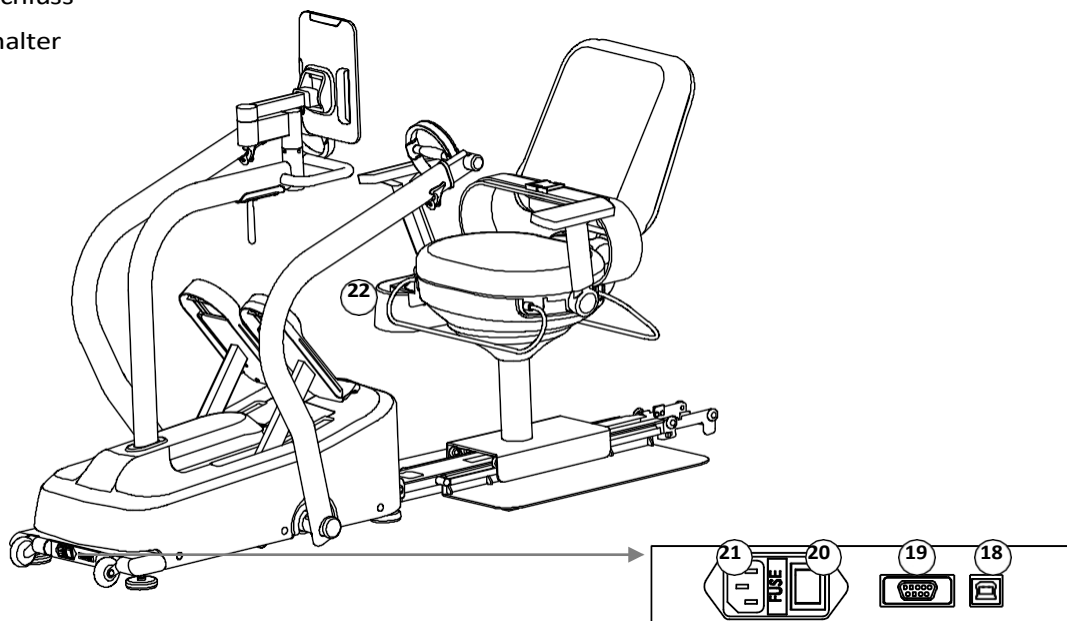

Das 8.5S ist ein einfach zu installierendes und zu bedienendes Produkt, von den Einstellungen bis hin zur intuitiven Benutzeroberfläche. In diesem Abschnitt wird erklärt, wie Sie das 8.5S einrichten, einstellen und bedienen.

Einzigartige Einsatzmöglichkeiten für den 8.5S

- Der starke, solide und stabile Rahmen mit Durchstiegskonstruktion macht das Auf- und Absteigen extrem einfach.
- Die selbst einstellbare Schrittlänge ermöglicht es Patienten, mit einem geringeren Bewegungsumfang von Knie und Hüfte zu gehen.
- Die Arme sind mit den Fußplatten verbunden, um die Koordination zu erleichtern. Die Arme können auch alleine verwendet werden, ohne mit den Füßen zu treten.
- Die Symmetriefunktion misst das Gleichgewicht zwischen der Kraft des linken und rechten Beins an den Pedalen oder das Gleichgewicht zwischen der Kraft des linken und rechten Arms am Lenker.
- Der Widerstand ermöglicht ein sofortiges Rückwärtsradfahren. Er sorgt für einen leichteren Start, einen gleichmäßigen und angenehmen Widerstand.
- Der abnehmbare Sitz sorgt für Barrierefreiheit. Der abnehmbare Sitz kann weggerollt werden, um einen direkten Zugang mit dem Rollstuhl zu ermöglichen.
- Der Drehsitz kann um 180 Grad in beide Richtungen gedreht werden, um Patienten beim Hinsetzen zu unterstützen.
- Die verstellbare Rückenlehne ermöglicht es dem Benutzer, einen bequemen Hüftwinkel zu finden.
- Die Rollstuhlverankerung verfügt über einen Gurt, mit dem der Rollstuhl am Rad oder am Rahmen befestigt werden kann.

Ausrichten des 8.5S

Nachdem das 8.5S zusammengebaut und auf einem ebenen Untergrund aufgestellt wurde, kann es erforderlich sein, die Nivellierfüße an der Unterseite des 8.5S anzupassen, um eine ausreichende Stabilität zu gewährleisten. Lösen Sie die obere Mutter des Nivellierers mit einem ½-Zoll-Schraubenschlüssel. Stellen Sie die Nivellierer von Hand nach Bedarf ein, um ein Wackeln des 8.5S zu vermeiden. Ziehen Sie dann die obere Mutter gegen die Unterseite des Stabilisierungsrohrs fest.

Stellen Sie sicher, dass die untere Mutter fest gegen den Nivellierfuß angezogen bleibt.

Anschluss an Wechselstrom

Der 8.5S verfügt über ein integriertes Universalnetzteil. Sie können den 8.5S an jede Wechselstromquelle mit 90 bis 240 Volt und 50 bis 60 Hz anschließen. Der Wechselstromeingang befindet sich an der Vorderseite des 8.5S. Das Eingangsmodul verfügt über einen Eingangsanschluss für das Netzkabel, einen Netzschalter und eine 5-Ampere-Sicherung. Schalten Sie den Netzschalter aus, wenn der 8.5S nicht verwendet wird.

Einstellung der Sitzposition nach vorne/hinten

Heben Sie den Griff an der Vorderseite des Sitzes an, um die Verriegelung zu lösen. Bewegen Sie den Sitz in die gewünschte Position und senken Sie dann den Griff ab. Bewegen Sie den Sitz leicht, bis die Sitzverriegelung einrastet, wenn Sie sich der Position nähern, um die Verriegelung zu aktivieren. Auf dem Aluminium-Sitzschlittenrohr befindet sich eine nummerierte Skala für wiederholbare Einstellungen. Die Sitzposition wird durch die Vorderkante des Sitzwagens angezeigt, die mit der Zahl auf der Skala übereinstimmt.

Einstellung der Rückenlehnenneigung

Um die Neigung der Rückenlehne einzustellen, heben Sie den Hebel an der hinteren rechten Seite des Sitzes an. Bewegen Sie die Rückenlehne in die gewünschte Position und senken Sie dann den Hebel ab. Unterhalb des Rückenpolsters befindet sich eine nummerierte Skala für wiederholbare Einstellungen.

Drehen des Drehsitzes

Heben Sie den Griff hinter dem Sitz an, um die Verriegelung zu lösen. Drehen Sie den Sitz in die gewünschte Position und senken Sie dann den Griff ab. Drehen Sie den Sitz leicht, bis die Sitzverriegelung einrastet, wenn Sie sich der Position nähern, um die Verriegelung zu aktivieren. Auf dem Aluminium-Sitzschlittenrohr befindet sich eine nummerierte Skala für wiederholbare Einstellungen. Der Sitz rastet alle 45 Grad ein.

Drehbarer Griff

Die Griffe sind drehbar, damit Patienten mit Handgelenksproblemen den Oberkörper ohne Beschwerden und Schmerzen im Handgelenk bewegen können. Dieses Design ermöglicht es, auch während derselben Übung mehr als eine Position einzunehmen. Der unterschiedliche Griffwinkel beansprucht verschiedene Schulter- und Armmuskeln. Wir empfehlen dringend, einen Therapeuten in der Nähe zu haben, der Ihnen hilft und Ihnen zeigt, wie Sie die verschiedenen Griffwinkel anwenden, um den größtmöglichen Nutzen aus der Übung zu ziehen.

Einstellung der gepolsterten Fußplattenriemen

Entfernen Sie den Fußriemen von der Fußplatte. Lockern Sie den Fußriemen so weit, dass der Fuß des Patienten darunter gleiten kann. Sobald sich der Fuß in der richtigen Position befindet, befestigen Sie den Fußriemen wieder und stellen Sie beide Riemen so ein, dass sie fest sitzen.

Einstellung des Sicherheitsgurts

Schnappen Sie die Schnallen einfach zusammen und stellen Sie den Gurt auf die gewünschte Passform ein.

Manuelle mechanische Verriegelungshebel-Funktion

Die Pedale sind außerdem mit einer manuellen mechanischen Verriegelung ausgestattet, die durch Vorwärtsdrücken des Hebels aktiviert werden kann, um die Pedale zu arretieren.

Bedienung

Konsolenkonnektivität



- Drahtlose Konnektivität: Wi-Fi, BLE, ANT
 - Wi-Fi (Daten in die Cloud hochladen)
 - BLE (FTMS-Protokoll für Apps von Drittanbietern)
 - BLE & ANT+ (Verbindung mit Herzfrequenzsensor)
- Die Konsole unterstützt drahtlose Verbindungen über ANT+ und Bluetooth. Dies bietet vielfältige Möglichkeiten, unabhängig davon, welcher Herzfrequenzsensor eines Drittanbieters angeschlossen wird.
- Datenübertragung
 - Die Trainingsdaten des Patienten können in Echtzeit gestreamt und heruntergeladen werden.
- Mehrere Anmeldemethoden: NFC, PIN oder QR-Code

ANT+

- ANT+ ist ein Kommunikationsprotokoll, das sehr wenig Energie verbraucht und das Signale gleichzeitig an mehrere Gerätetypen senden kann.
- Die Produkte der Dayco 8-Serie unterstützen ANT+ nativ und verfügen über einen integrierten ANT+-Chipsatz.

FTMS (FiTness Machine Service)

- FTMS ist das drahtlose Kommunikationsprotokoll von FiTness Machine Service, mit dem Software von Drittanbietern Trainingsgeräte wie Fahrradheimtrainer, Laufbänder und Rudergeräte steuern kann.
- Die Verbindung von Bluetooth-Fahrradheimtrainern und anderen Trainingsgeräten ist schwierig, da jeder Sensor bisher ein spezifisches Protokoll erforderte.

360-Grad-Schwenkkonsole mit Gelenkarm

Dadurch können Betreuer die Konsole von jeder Position rund um das Gerät aus bedienen und einen geeigneten Betrachtungsabstand für den Patienten einstellen. Die Neigung des Bildschirms lässt sich an verschiedene Körpergrößen anpassen.

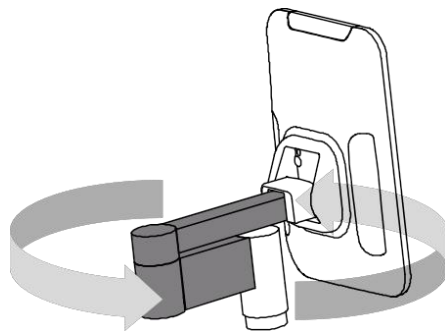

Informationen zur Konsole

Das intuitive UI-Design ist benutzerfreundlich und gut lesbar auf den Produkten der MED 8-Serie (8.0T, 8.0U, 8.5R, 8.5S, 8.5UE). Die Konsole liefert sofortiges Biofeedback, um die Motivation während des Trainings zu steigern.

Hinweis: Auf der Abdeckung der Konsole befindet sich eine dünne Schutzfolie aus durchsichtigem Kunststoff, die vor der Verwendung entfernt werden sollte.

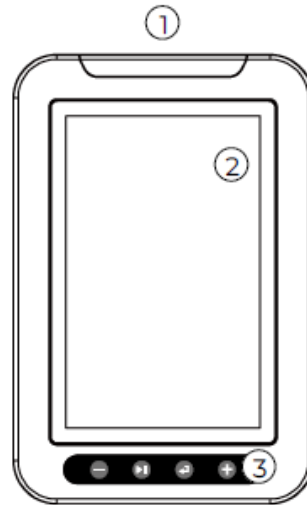

1. Beacon (Fortschrittsanzeige)

- Die Signalleuchte verwendet hell leuchtende Lichter auf der Oberseite der Konsole, um die Trainingsleistung zu messen und Physiotherapeuten auf einen Blick über die Fortschritte ihrer Patienten zu informieren.
- Diese Funktion kann in den Einstellungen ein- oder ausgeschaltet werden.
- Die Farbanzeigen können so eingestellt werden, dass sie drei verschiedene Messwerte anzeigen: Herzfrequenz, Leistung oder Fortschritt:
 - WEISS, 0–59 % HF / 0–20 % Watt / 0–24 % Trainingsfortschritt
 - BLAU, 60–69 % HF / 21–40 % Watt / 25–49 % Trainingsfortschritt
 - GRÜN, 70–79 % HF / 41–60 % Watt / 50–74 % Trainingsfortschritt
 - GELB, 80–89 % HF / 61–80 % Watt / 75–99 % Trainingsfortschritt
 - ROT, 90–100 % HF / 81–100 % Watt / 100 % Trainingsfortschritt(Farbenbedeutung: Weiß & Blau: Anfangszustand beim Aufwärmen oder niedrige Stufe. Grün: einsatzbereit oder mittlere Stufe. Gelb: Warnung vor hoher Stufe oder nah am Ende. Rot: Warnung vor höchster Stufe oder letzte Stufe)

2. Touchscreen-Display

- Alle für den Betrieb erforderlichen Informationen werden auf dem Bildschirm angezeigt
- Die detaillierten Anweisungen zur Programmierung der verschiedenen Funktionen werden auf jedem Bildschirm der Konsole angezeigt

3. Funktionstasten

- +/- (Plus/Minus): Widerstandsniveau einstellen
- START & PAUSE: One-Touch-Start (Schnellstart) ; unterbricht das Training vorübergehend - tippen Sie auf Start, um fortzufahren
- ENTER: Bestätigt eine Einstellung

Einschalten

Warten Sie beim ersten Einschalten der Konsole einige Minuten, bis der interne Selbsttest abgeschlossen ist. Anschließend wechselt die Konsole zum Startbildschirm (Anmeldeseite). Nachdem Sie die Anmeldemethode ausgewählt haben, können Sie mit der Nutzung des Geräts beginnen.

Die Konsole schaltet sich nach 30 Minuten Inaktivität automatisch aus. Drücken Sie eine beliebige Funktionstaste, um die Konsole wieder zu aktivieren. Schalten Sie das Gerät immer aus, wenn es nicht benutzt wird.

Sprache und WLAN-Einstellungen auswählen

1. Wählen Sie die gewünschte Sprache aus und klicken Sie auf „Weiter“ (Next).
2. Schalten Sie das WLAN ein.
3. Wählen Sie das gewünschte WLAN-Netzwerk aus und klicken Sie dann auf „Weiter“ (Next).
4. Geben Sie das Passwort für das WLAN-Netzwerk ein und klicken Sie dann auf „Verbinden“ (Connect).



Anmeldung beim Organisationskonto

Geben Sie die Anmeldedaten für das Organisationskonto ein: E-Mail-Adresse und Passwort. Wenn Sie noch kein Organisationskonto haben, klicken Sie bitte unten links auf „Noch kein Konto“ (No account yet).

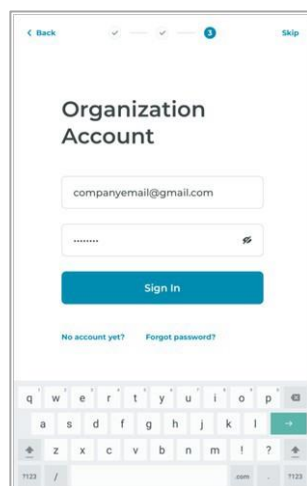

Neues Organisationsmitgliedskonto erstellen

Scannen Sie den QR-Code und füllen Sie das folgende Formular aus, um ein neues Konto zu erstellen.

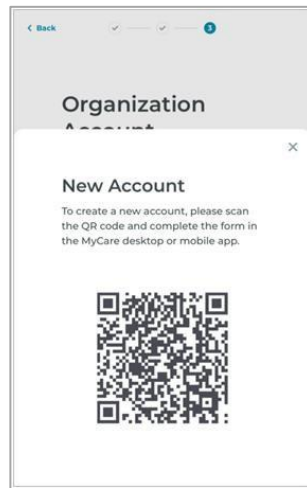

Produktregistrierung

Geben Sie die E-Mail-Adresse und das Passwort des Administrators ein, um sich anzumelden.

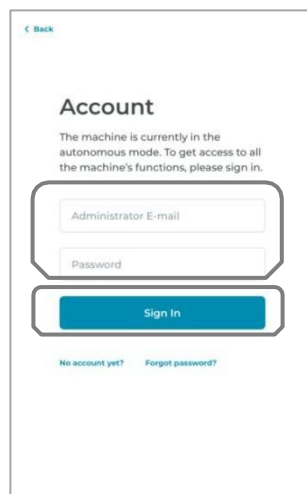

Geben Sie die Seriennummer des Produkts für die Registrierung ein.

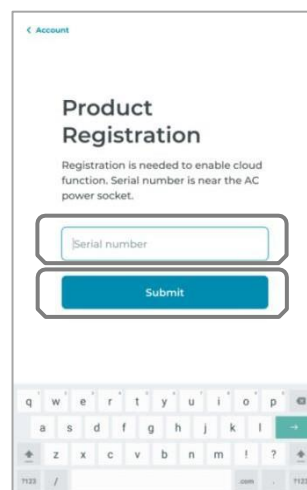
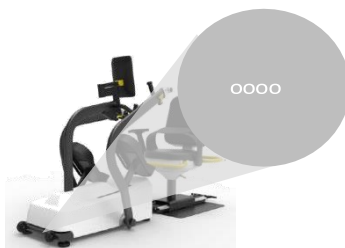

Uhrzeit und Datum

Stellen Sie die lokale Uhrzeit/das lokale Datum ein und klicken Sie auf „Start“, um die Einrichtung abzuschließen.



Anmeldemethode für Benutzer

Es gibt mehrere Möglichkeiten, sich anzumelden:

- QR-Code: Der Benutzer scannt den QR-Code mit seinem Smartphone, um sich anzumelden.
- NFC: Die Konsole ist mit einem RFID-Lesegerät ausgestattet. Halten Sie Ihr Smartphone/Ihren RFID-Tag zum Anmelden an das Symbol unten links auf der Konsole.
- PIN-Code: Der Arzt generiert den PIN-Code in der dyaco Insight App und teilt ihn dem Benutzer mit. Der Benutzer kann sich mit dem PIN-Code für einen Tag anmelden.

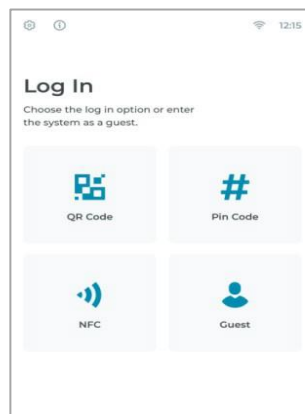

Benutzeranmeldung

Wählen Sie die bevorzugte Anmeldemethode oder melden Sie sich als Gast im System an.

Bitte stellen Sie sicher, dass eine WLAN-Verbindung verfügbar ist, da Sie sonst als Gast im Offline-Status in das System gelangen.

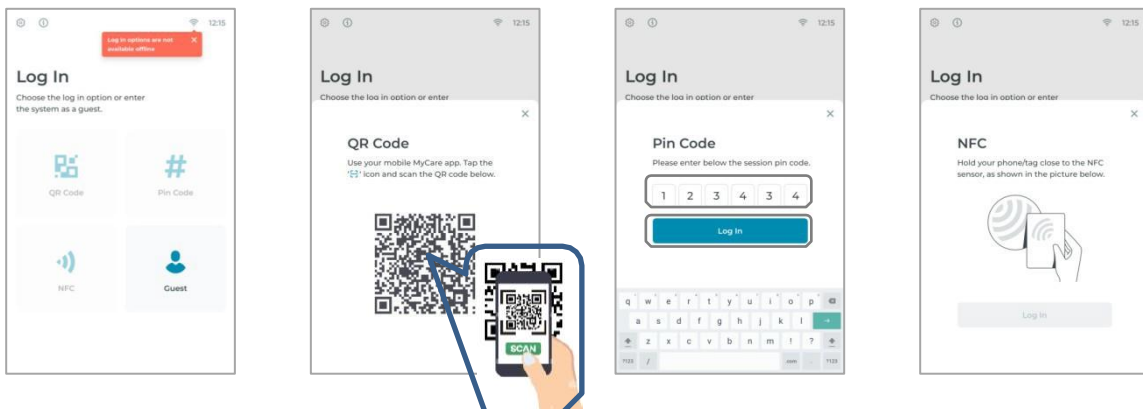

Benutzeranmeldung nach dem Training

Sie können sich auch nach Beendigung der Trainingseinheit in das System einloggen, um Ihre Trainingsdaten aufzuzeichnen, wenn Sie sich zu Beginn nicht eingeloggt haben.

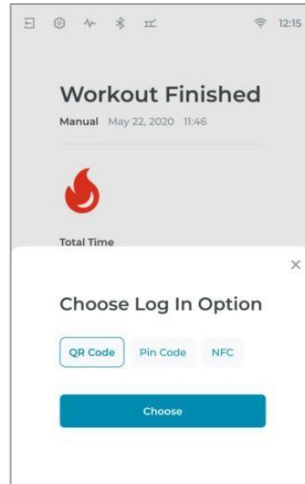

Startbildschirm

Symbol für die Verbindung mit Bluetooth-Geräten

Abmelden

Einstellungen

Wischen Sie von links nach rechts, um mehr zu sehen und wählen Sie dann die gewünschte Option aus

Tippen Sie auf „Timer“, um das Timer-Programm zu starten

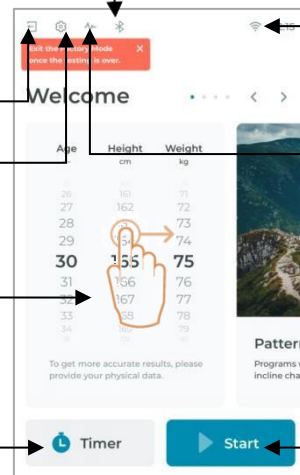

Symbol für WLAN-Verbindung

Symbol für die Verbindung mit dem Herzfrequenzsensor

Tippen Sie auf **Start**, um die Trainingseinheit zu beginnen

Startbildschirm – Benutzer bereits angemeldet

Benutzername

Von links nach rechts wischen, um mehr zu sehen und dann das gewünschte Element auswählen, um zu starten

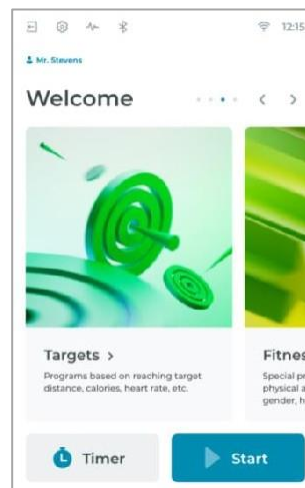
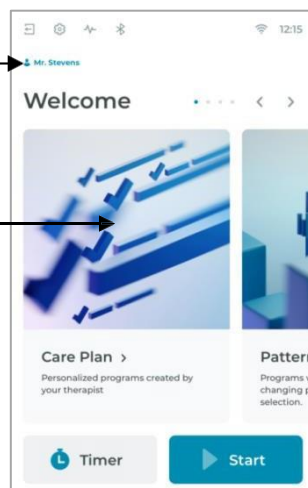

Einstellungen

Sie können die Einstellungen aufrufen, um die Präferenzen anzupassen, z. B.: Beacon-Funktionseinstellung, Sprache, Uhrzeit und Datum, WLAN, Standby- oder Pausenmodus und Einstellung von Maßeinheiten.

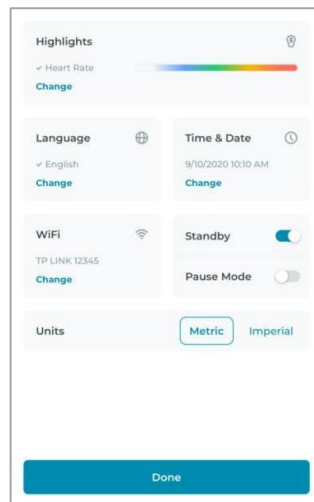

Programmierungs-Dashboard

The screenshot shows a programming dashboard with the following data and controls:

- Program Info:** Elevation, Expected to end in 15 min, 35 % completed.
- Time Elapsed:** 23:04
- Workload:** 8
- Speed:** 45 rpm
- Power:** 120 watts
- Calories:** 85 cal
- Heart Rate:** 97 bpm
- METs:** 3
- Revolutions:** 98
- Close Up Mode:** A toggle switch that is currently turned off.
- Bottom Navigation:** Four icons: 'Stats' (selected), 'Diagram', 'Symmetry', and 'Controls'. A red 'STOP' button is located to the right of the 'Controls' icon.

Annotations with arrows pointing to specific elements:

- Trainingsprogramm-Info** points to the top program summary bar.
- Während der Programme können Sie durch die Daten auf dem Display scrollen** points to the main data display area.
- Sie können auch zwischen den Modi „Status“, „Diagramm“, „Symmetrie“ und „Steuerung“ wechseln, indem Sie auf das Symbol tippen** points to the bottom navigation icons.
- Aktivieren Sie den Nahaufnahmemodus, um die Darstellung des Bildschirms zu ändern** points to the 'Close Up Mode' toggle switch.
- Drücken Sie STOP, um das Training zu pausieren oder zu beenden** points to the red 'STOP' button.



Tippen Sie auf **Status**, um den Wert der aktuellen Parameter anzuzeigen

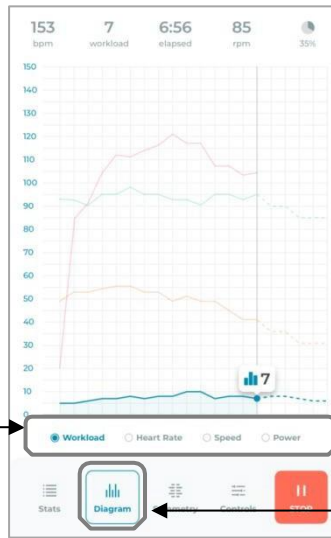

Wählen Sie den Parameter aus, der auf dem Bildschirm angezeigt werden soll

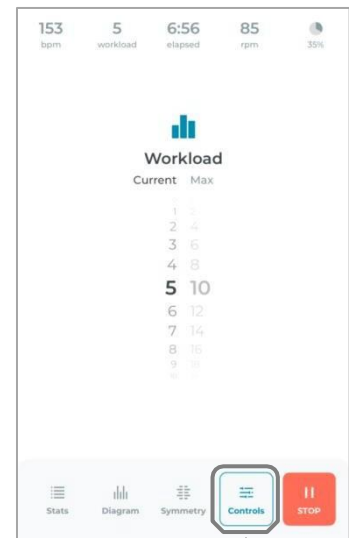

Tippen Sie auf **Diagramm**, um das Fortschrittsdiagramm für den ausgewählten Parameter anzuzeigen.

Tippen Sie auf **„Steuerung“**, um den Parameter anzupassen.

Pausenmodus

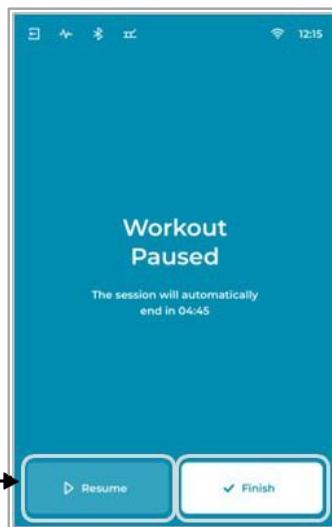

Tippen Sie auf **„Fortsetzen“**, um das Training fortzusetzen

Drücken Sie auf **„Beenden“**, um die Übung zu beenden

Premium-Funktionen

Leistungsarten

- **Konstante Leistung**
Das Programm regelt automatisch den Widerstand an den Pedalen in Abhängigkeit von der Geschwindigkeit des Benutzers, um eine gleichmäßige Leistungsbelastung aufrechtzuerhalten.
- **Isokinetisch**
Bietet einen anpassungsfähigen Widerstand bei einer festen Geschwindigkeit. Der Benutzer steuert den Widerstand an den Pedalen, indem er stärker oder leichter tritt. Die gewünschte Trittggeschwindigkeit wird eingegeben, und der Computer erhöht den Widerstand automatisch, wenn der Benutzer versucht, die eingestellte Geschwindigkeit zu überschreiten.
- **Konstanter Widerstand**
Es bietet einen festen Widerstand, unabhängig von der Trittggeschwindigkeit. Der Benutzer steuert die Leistungsstufe, indem er stärker oder leichter in die Pedale tritt.

Symmetrie

Der Symmetrie-Modus kann Patienten mit Defiziten in den unteren Extremitäten, wie z. B. neurologischen Patienten und Patienten mit eingeschränkter Funktion des Unterkörpers, dabei helfen, einen ausgewogeneren Pedaltritt zu erzielen. Der Modus misst die linke und rechte Kraft über den gesamten Zyklusbereich und zeigt die Wattwerte auf dem Bildschirm an. Der Bildschirm zeigt ein Diagramm, den Wattwert und den Symmetrieindex an, um die Symmetrie der Beinkraft anzuzeigen, sodass der Benutzer ein visuelles Feedback erhält, um die Kraft der betroffenen Gliedmaße zu verbessern. Der Modus funktioniert auch nur für den Oberkörper. Beim Drücken der Griffe wird das Diagramm umgekehrt (die linke Seite zeigt tatsächlich die Informationen des rechten Arms an). Es ist korrekt, wenn der Patient zieht.

- **Für beste Ergebnisse**
Das Symmetrieprogramm beginnt auf Stufe 1, und der Widerstand muss manuell erhöht werden. Stellen Sie den Widerstand so ein, dass der Patient ausreichend Kraft aufwenden muss, um aussagekräftige Messwerte zu erzielen. Es wird empfohlen, den Widerstand so hoch einzustellen, dass der Patient ohne Beschwerden trainieren kann, aber niedrig genug, damit er vollständige Pedalumdrehungen ausführen kann. Sehr niedrige Widerstandseinstellungen führen zu unregelmäßigen oder inkonsistenten Messwerten.

- HINWEIS

Das Symmetrieprogramm verwendet einen proprietären Algorithmus, der anhand einer Leistungstabelle und Geschwindigkeitsberechnungen die Wattwerte ermittelt; diese stammen nicht aus direkten Kraftmessungen.

Die Biofeedback-Messungen und die Grafik unten sind ein Beispielbild, das die Symmetriegratik resp. den Fortschritt zeigt. Auf dem Bildschirm wird eine Watt-Messung dargestellt, die angibt, dass das rechte Bein mehr Kraft erzeugt als das linke Bein, 120 gegenüber 85 Watt. Der Bildschirm zeigt die höhere Wattzahl des rechten Beins an.

Die Symmetrieindexzahl über dem Diagramm zeigt den prozentualen Unterschied zwischen der Kraft des linken und des rechten Beins. Wenn das linke und das rechte Bein die gleiche Kraft erzeugen, beträgt der Symmetrieindex 0 %.

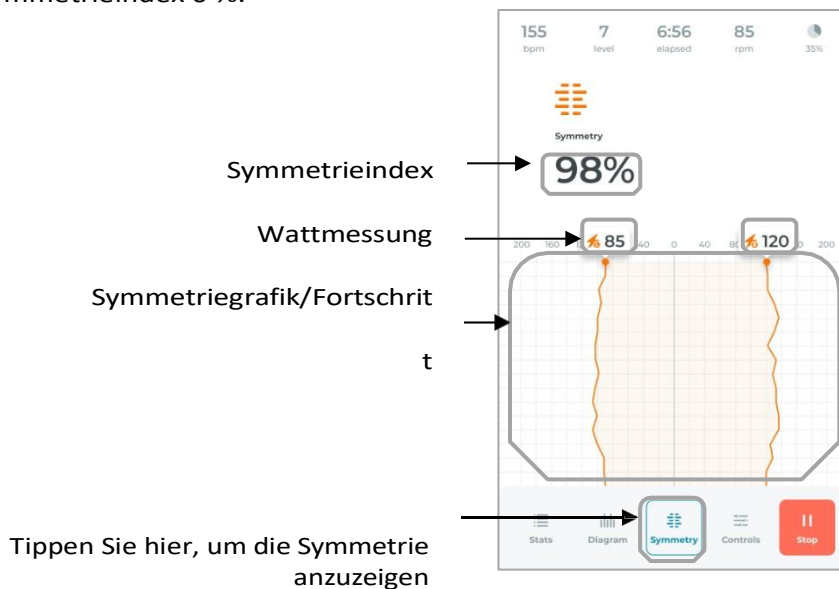

Trainingsprogramme

Schnellstart

Dies ist der schnellste Weg, um eine Trainingseinheit zu starten. Nachdem die Konsole hochgefahren ist und der Benutzer sich angemeldet hat, drücken Sie einfach die Taste „▲ II“ (Starttaste), um zu beginnen. Dadurch wird der Schnellstartmodus aktiviert. Im Schnellstartmodus zählt die Zeit von Null aufwärts, alle Trainingsdaten werden gezählt und die Trainingsbelastung kann manuell durch Verschieben auf die gewünschte Zahl oder durch Drücken der Aufwärts- und Abwärts-Tasten angepasst werden.

Programmliste

1. Manuell
2. Timer
3. Berg
4. Plateau
5. HIIT
6. Wingate-Test
7. Einrichtung
8. Zielherzfrequenz
9. Kalorienziel
10. MET-Ziel
11. Schrittziel

Programmeinrichtung – Manuell

Mit dem manuellen Programm können Sie die Belastung selbst manuell steuern, ohne dass dies vom Computer übernommen wird. Befolgen Sie die nachstehenden Anweisungen, um das manuelle Programm zu starten.

Wählen Sie die gewünschte Belastungsart und Trainingszeit

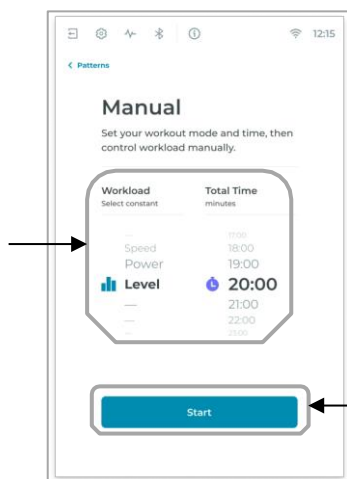

Tippen Sie auf „Start“, um das Training zu starten

Programmeinrichtung – Timer

Schnelle Einrichtung, große Schrift, Anzeige im Stil einer Eieruhr für das Aufwärmen der Patienten.

1. Tippen Sie auf „Timer“

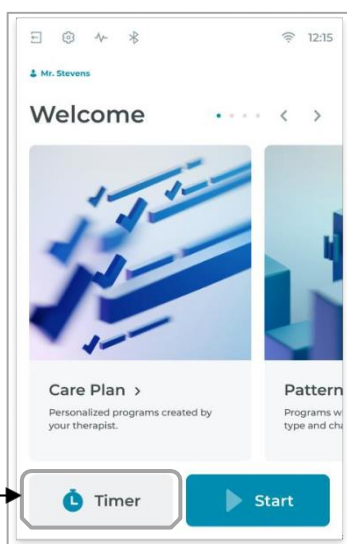

2. Legen Sie Ihre gewünschte Trainingszeit fest



3. Tippen Sie auf „Start“, um mit dem Training zu beginnen.

Anpassung des Trainings:

Drücken Sie + oder –, um die Trainingszeit anzupassen

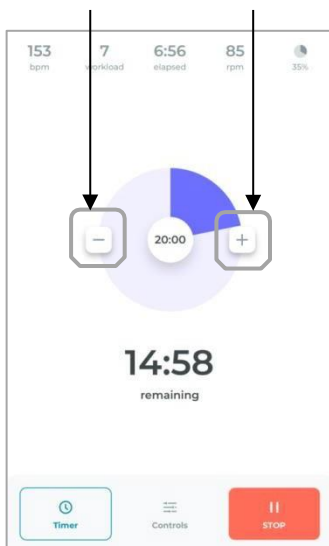

Programmeinrichtung – Eingespeicherte Programme (Hügel, Plateau)

Das Gerät verfügt über voreingestellte Trainingsprogramme, die für verschiedene Ziele entwickelt wurden. Der anfängliche Schwierigkeitsgrad ist relativ niedrig eingestellt. Sie können den Schwierigkeitsgrad vor Beginn auswählen.

Wählen Sie den Schwierigkeitsgrad aus. Die Maßeinheit kann zwischen RPM und deg/sec umgeschaltet werden.

Wählen Sie die Belastung



Wählen Sie die Trainingszeit

Tippen Sie auf Start, um das Training zu beginnen

Programmeinstellungen – HIIT

Das HIIT-Programm (High Intensity Interval Training) nutzt den neuesten Trend im Wellnessbereich. Während des Programms führen Sie kurze, hochintensive Sprintphasen durch, gefolgt von kurzen Ruhephasen.

HIIT ist ein hochgradig anpassbares Intervalltrainingsprogramm. Sie können die Anzahl der Intervalle, die Dauer jedes Intervalls, die Sprint- und Ruhephasen sowie die Trainingsintensität der einzelnen Stufen auswählen.

1. Stellen Sie den Widerstandsgrad für Sprint und Pause ein
2. Tippen Sie auf „Weiter“, um zum nächsten Schritt zu gelangen
3. Legen Sie die Sprintzeit, die Ruhezeit und die Anzahl der Intervalle fest
4. Die Programmzeit wird automatisch berechnet

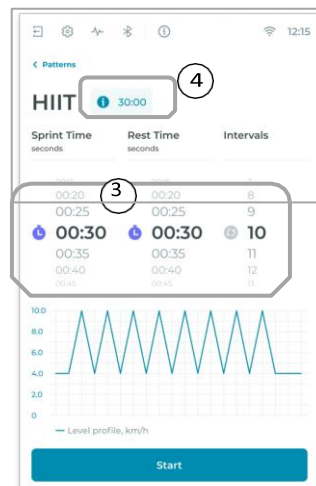
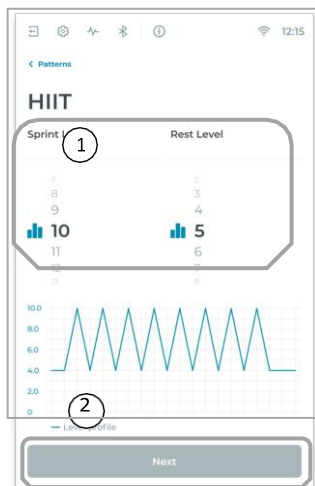

Programmeinrichtung – Wingate

Der Industriestandardtest zur Messung der Kraft und Ermüdungsrate des Unterkörpers. Er kann auch zur anaeroben Beurteilung verwendet werden.

Der Wingate-Test umfasst in der Regel 30 Sekunden maximale Belastung auf einem Arm- oder Bein-Ergometer. Auch wenn 30 Sekunden die Standarddauer des Tests sind, können die Protokolle je nach Sportart und/oder Veranstaltung zwischen 10 und 300 Sekunden variieren. In den US-amerikanischen Olympischen Trainingszentren werden Wingate-Tests vorwiegend zur Beurteilung von Radfahrern eingesetzt. Sprint-Bahnradfahrer absolvieren in der Regel entweder einen 30- oder einen 18-Sekunden-Test, während Straßen- und Ausdauer-Bahnradfahrer normalerweise einen 30-Sekunden-Test absolvieren.

Nach einer fünfminütigen Aufwärmphase, die drei Sprints mit unterschiedlichem Widerstand umfasst, kann der Benutzer während einer dreiminütigen Erholungsphase vom Fahrrad absteigen oder auf dem Fahrrad bleiben und leicht in die Pedale treten. Anschließend beginnt der Benutzer, so schnell wie möglich ohne oder mit minimalem Widerstand in die Pedale zu treten. Innerhalb von drei Sekunden wird ein fester Widerstand auf das Schwungrad ausgeübt, und der Benutzer tritt während der gesamten Dauer des Tests (z. B. 30 Sekunden) mit voller Kraft in die Pedale.

Der Widerstand wird durch Hinzufügen einer vorbestimmten elektromagnetischen Kraft auf das Schwungrad ausgeübt. Der Widerstand entspricht einem Prozentsatz des Körpergewichts des Benutzers. Beispielsweise würde bei einem Benutzer mit einem Gewicht von 70 kg und einer Belastung von 5 % seines Gesamtkörpergewichts eine zusätzliche Kraft von 5,25 kg auf das Schwungrad ausgeübt werden.

Stellen Sie das Gewicht des Benutzers und die Kraftänderungen auf 5% des Benutzergewichts ein. Die Kraft kann auch manuell geändert werden

Die Testzeit kann auf 15 bis 300 Sekunden eingestellt werden.

Es gibt einen Countdown von 3 Sekunden, um den Test nach Beendigung der Aufwärmphase zu starten. Bitten Sie den Benutzer, so schnell wie möglich in die Pedale zu treten.



Weight kg	Force kg	Total Time seconds
71	3.5	—
72	4.0	00:15
73	4.5	00:20
74	5.0	00:25
75	5.5	00:30
76	6.0	00:35
77	6.5	00:40
78	7.0	00:45
79	7.5	00:50

Work as hard as you can until the test ends.

Start

Vor Beginn des Tests gibt es eine 5-minütige Aufwärmphase. Tippen Sie auf die Schaltfläche, um das Aufwärmen zu überspringen

Tippen Sie auf die Schaltfläche, um den Widerstand für das Aufwärmen zu ändern

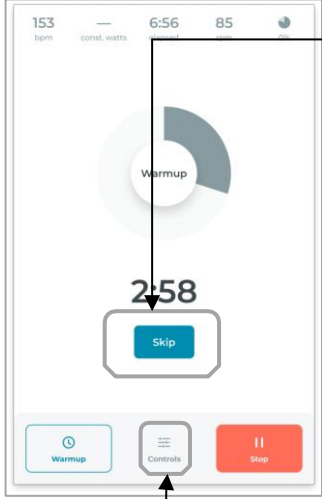

153 bpm, const. watts, 6:56, 85 rpm

Warmup

2:58

Skip

Warmup, Controls, Stop

Es gibt einen Countdown von 3 Sekunden, um den Test nach Beendigung der Aufwärmphase zu starten. Bitten Sie den Benutzer, so schnell wie möglich in die Pedale zu treten.



153 bpm, 330 const. watts, 6:56 elapsed, 85 rpm, 0%

Test begins in

3

Pedal as fast as you can.

Warmup, Controls, Stop

Zeigt das Leistungs-Zeit-Diagramm während des Tests.

Zeigt die verbleibende Zeit und die aktuelle Wattzahl an.

Tippen Sie auf die Schaltfläche, um den Test abubrechen.

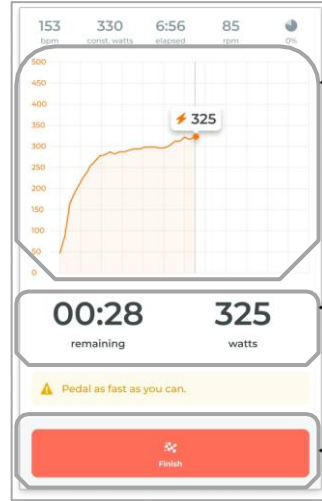

153 bpm, 330 const. watts, 6:56 elapsed, 85 rpm, 0%

Leistungs-Zeit-Diagramm

00:28 remaining, 325 watts

Pedal as fast as you can.

Finish

Programmeinrichtung – Einrichtung

Mit dem Facility-Programm können Sie ein individuelles Programm erstellen und speichern. Sie können Ihr eigenes individuelles Programm erstellen oder jedes andere voreingestellte Programm, das Sie fertiggestellt haben, als individuelles Programm speichern. Mit dem Facility-Programm können Sie es weiter personalisieren, indem Sie den Namen Ihrer Einrichtung hinzufügen.

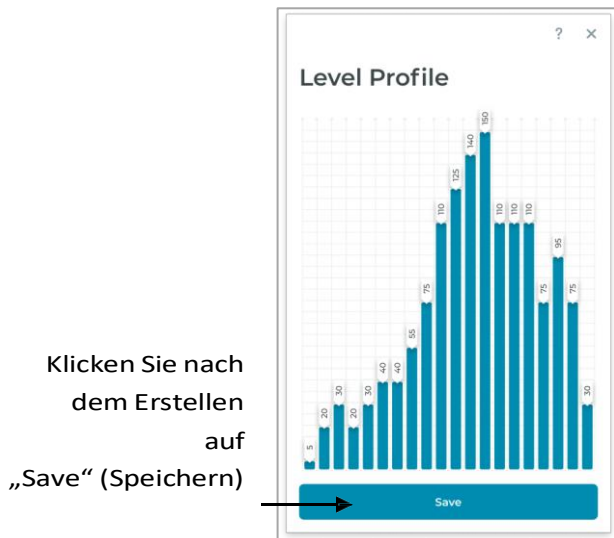
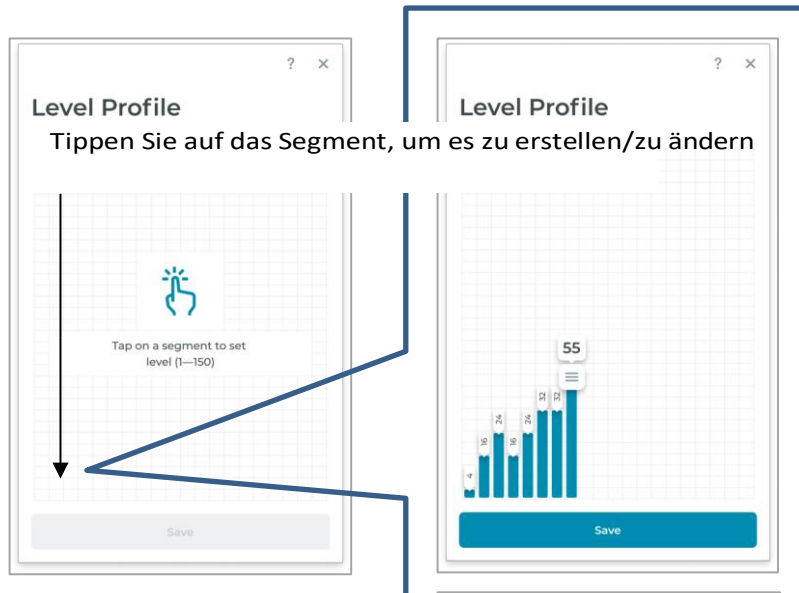
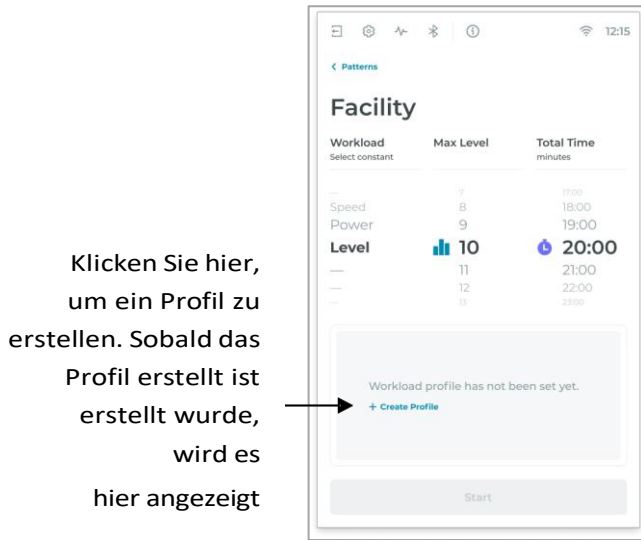

Programmeinstellungen – Herzfrequenzziel

Die Herzfrequenz-Zielfunktion nutzt das Widerstandssystem Ihres 8.5S, um Ihre Herzfrequenz auf Grundlage der Daten eines Herzfrequenzsensors zu steuern. Eine Erhöhung oder Verringerung des Widerstands wirkt sich effizient auf die Herzfrequenz aus. Das Programm ändert den Widerstand automatisch schrittweise, um die programmierte Zielherzfrequenz zu erreichen.

Ihre maximale Herzfrequenz basiert auf einer Formel, bei der Ihr Alter von einer Konstante von 220 abgezogen wird. Ihre Zielherzfrequenzeinstellung wird während des Einrichtungsmodus automatisch berechnet, wenn Sie Ihr Alter eingeben, und Sie können sie von dort aus anpassen.

$$[\text{MHR} = (220 - \text{Alter}) \times 65 \%]$$

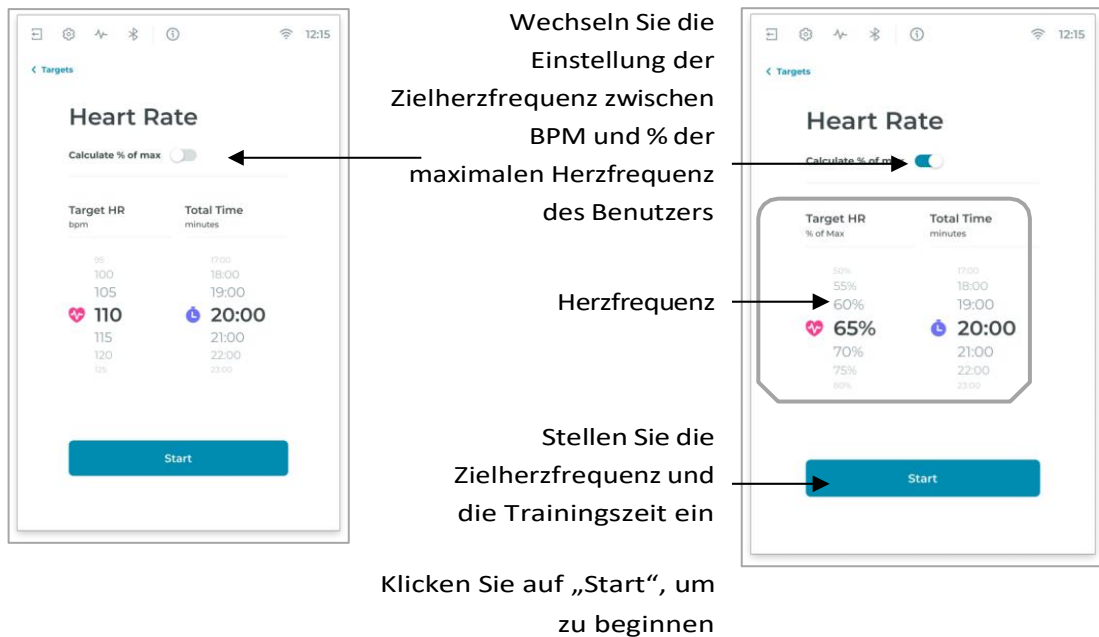

Programmeinrichtung – Kalorienziel

Das Kalorienziel nutzt das Widerstandssystem Ihres 8.5S, um Ihnen dabei zu helfen, ein vordefiniertes Kalorienziel zu erreichen. Durch Erhöhen und Verringern des Widerstands wird die Effizienz der Kalorienverbrennung verändert. Sie müssen den Widerstand manuell ändern, und das Programm endet, wenn der Kalorienverbrauch das eingestellte Ziel erreicht hat.

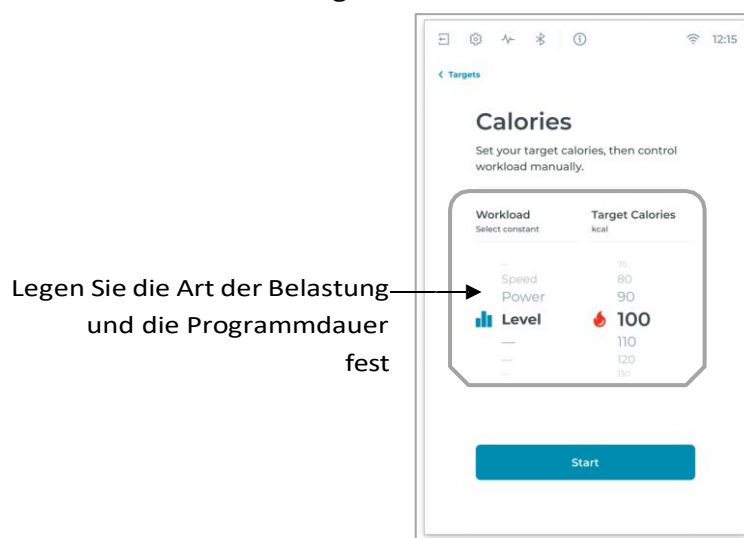

Programmeinstellung – MET-Ziel

METs steht für „Metabolic Equivalent“ (Stoffwechseläquivalent) und ist eine Methode, mit der Sportphysiologen abschätzen, wie viel Leistung während einer körperlichen Aktivität erbracht wird. Dieses Programm steuert die Belastung des Patienten, um während der gesamten Trainingseinheit ein konstantes MET-Niveau aufrechtzuerhalten. Ideal für Herzpatienten, denen von ihrem Kardiologen ein Training in METs verschrieben wurde.

1 MET ist im Wesentlichen die Menge an Energie, die im Verhältnis zur Körpermasse im Ruhezustand produziert wird. Während Sie hier sitzen und lesen, verbrauchen Sie 1 MET Energie. (1 MET-Einheit entspricht etwa 3,5 Millilitern O² pro kg Körpergewicht pro Minute).

Mit 1 MET als Referenzwert verbrennen leichte Aktivitäten bis zu dreimal so viele Kalorien wie Ruhephasen, moderate Aktivitäten verbrennen 3- bis 6-mal so viele und intensive körperliche Betätigung verbraucht mehr als 6-mal so viel Energie wie Ruhephasen.

Körperliche Aktivität	MET
Leichte Aktivitäten	<3
Schlafen	0,9
Fernsehen	1,0
Schreiben, Schreibtischarbeit, Tippen	1,5
Gehen, 1,7 mph (2,7 km/h), ebener Boden, Spaziergehen, sehr langsam	2,3
Gehen mit einer Geschwindigkeit von 2,5 mph (4 km/h)	2,9
Aktivitäten mit mäßiger Intensität	3 bis 6
Fahrradfahren, stationär, 50 Watt, sehr leichte Anstrengung	3
Gehen mit 3,0 mph (4,8 km/h)	3,3
Gymnastik, Heimtraining, leichte bis moderate Anstrengung, allgemein	3,5
Gehen mit 3,4 mph (5,5 km/h)	3
Radfahren, <16 km/h, Freizeit, zur Arbeit oder zum Vergnügen	4
Radfahren, stationär, 100 Watt, leichte Anstrengung	5,5
Sexuelle Aktivität	5,8
Aktivitäten mit hoher Intensität	> 6
Joggen, allgemein	7,0
Gymnastik (z. B. Liegestütze, Sit-ups, Klimmzüge, Hampelmann) schwer, kräftige Anstrengung	8,0
Joggen, an Ort und Stelle	8,0
Joggen, 5,6 mph (9,0 km/h)	8,8
Seilspringen (66/min)	9,8
Seilspringen (70/min)	10
Seilspringen (84/min)	10,5
Seilspringen (100/min)	11,0
Joggen, 6,8 mph (11,0 km/h)	11,2

METs Target nutzt das Widerstandssystem Ihres 8.5S, um Ihnen zu helfen, Ihr METs-Ziel zu erreichen. Das Programm ändert den Widerstand automatisch schrittweise, um den METs-Zielwert zu erreichen.



1. Legen Sie Ihr METs-Ziel und Ihre Trainingszeit fest

2. Drücken Sie auf „Start“, um mit dem Training zu beginnen

Programmeinrichtung – Schritte-Ziel

Das Schrittziel nutzt den Computer und den Sensor Ihres 8.5S, um Ihnen zu helfen, Ihr Schrittziel zu erreichen. Sie können den Widerstand während der Trainingseinheit auch manuell erhöhen oder verringern. Das Programm endet, wenn die Schrittzahl das Ziel erreicht hat.

Trainingsübersicht

Wenn das Programm endet, entweder weil die eingestellte Zeit abgelaufen ist oder weil Sie das Programm durch Drücken von STOP und anschließend von „Beenden“ beendet haben, wird eine Zusammenfassung auf dem Bildschirm angezeigt. Die Zusammenfassung enthält detaillierte Daten zur Trainingsdauer des Benutzers.

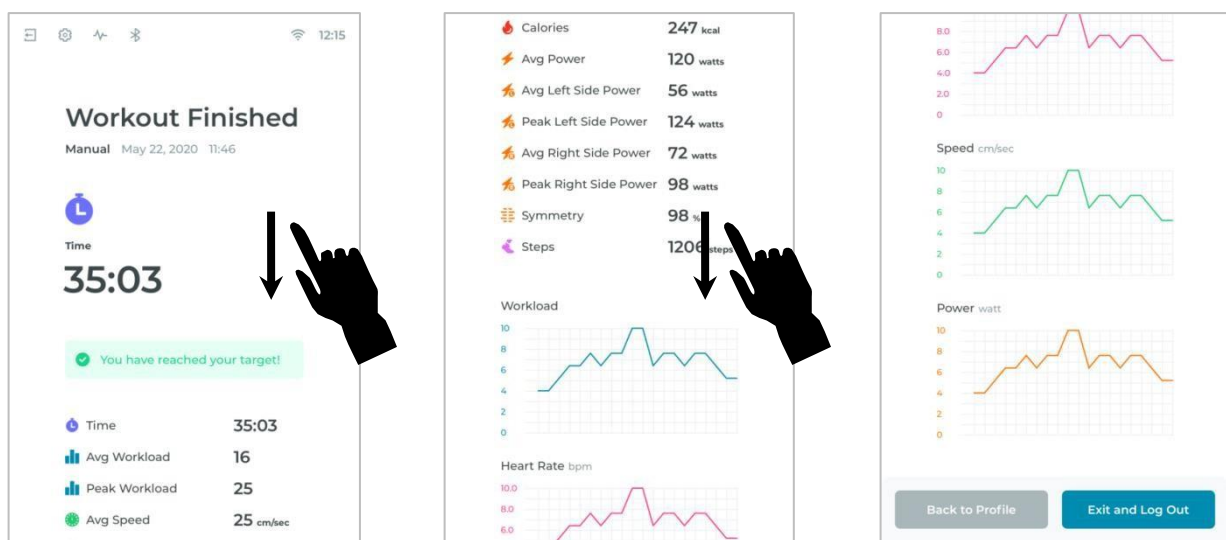

Fehlermeldungen und Lösung/Ursache

Die Konsole zeigt bei Auftreten des Problems eine Fehlermeldung an, einschließlich der Ursache und möglicher Maßnahmen zur Behebung des Problems. Bitte befolgen Sie die angezeigte Meldung.

Trainingsverwaltungssoftware

Über eine fest verdrahtete USB-Verbindung zu einem PC werden detaillierte Gerätedaten aller wichtigen Parameter eines Trainings nach Beendigung des Trainings in einer CSV-Datei gespeichert.

- Funktioniert mit 8.0T, 8.0U, 8.5R, 8.5S und 8.5UE mit USB-Anschlüssen vom Typ B an der Vorderseite des Produkts.



- Laden Sie den COM-Port-Treiber (VCP) vor den folgenden Schritten über den Link (<https://ftdichip.com/drivers/vcp-drivers/>) herunter.
- Laden Sie die Trainingsverwaltungssoftware über den Link (<http://medical.dyaco.com/support>) herunter und verbinden Sie das Produkt über ein USB-Kabel mit dem Computer.
- Befolgen Sie die Anweisungen auf der Website, um die Software herunterzuladen.
- Die Software funktioniert mit Windows 10, 7 und XP sowie mit .Net Framework 2.0.
- Verwenden Sie ein USB-Kabel (Typ A zu Typ B, siehe Abbildung unten), um das Produkt und den Computer zu verbinden.

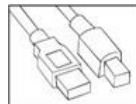

- Die Daten werden im CSV-Dateiformat ausgegeben, das mit Microsoft Excel geöffnet werden kann. Beispiel siehe unten.

	A	B	C	D	E	F	G	H	I	J	K	L	M	N	O	P
1	PACE	METS	HEART_RATE	POWER	SPEED_STEPPER	STEPS	WORKLOAD_SPEED_STEPPER	VERTICAL	WORKLOAD_POWER	WORKLOAD_LEVEL	ENERGY	SPM	COMPLETE_RATE	SPEED	ELAPSED_TIME	POWER_R
2	36001	1.04757928	0	85	0	271	0	0	0	0	0	0	0	0.1	22948	0
3	36001	1.04757928	0	85	0	271	0	0	0	0	0	0	0	0.1	22949	0
4	36001	1.04757928	0	85	0	271	0	0	0	0	0	0	0	0.1	22950	0
5	36001	1.04757928	0	85	0	271	0	0	0	0	0	0	0	0.1	22951	0
6	36001	1.04757928	0	85	0	271	0	0	0	0	0	0	0	0.1	22952	0
7	36001	1.04757928	0	85	0	271	0	0	0	0	0	0	0	0.1	22953	0
8	36001	1.04757928	0	85	0	271	0	0	0	0	0	0	0	0.1	22954	0
9	36001	1.04757928	0	85	0	271	0	0	0	0	0	0	0	0.1	22955	0
10	36001	1.04757928	0	85	0	271	0	0	0	0	0	0	0	0.1	22956	0
11	36001	1.04757928	0	85	0	271	0	0	0	0	0	0	0	0.1	22957	0
12	36001	1.04757928	0	85	0	271	0	0	0	0	0	0	0	0.1	22958	0

Schritt 1

Laden Sie die Workout Management Software über den Link (<http://medical.dyaco.com/support>) herunter und verbinden Sie das Produkt über ein USB-Kabel mit dem Computer. Klicken Sie während der Installation auf „Installieren“, wenn das Popup-Fenster angezeigt wird. Öffnen Sie nach der Installation die Datei „Workout Management-Installer.exe“, um den Zielort für die Installation festzulegen, und klicken Sie dann auf „Weiter“, um zum nächsten Schritt zu gelangen.

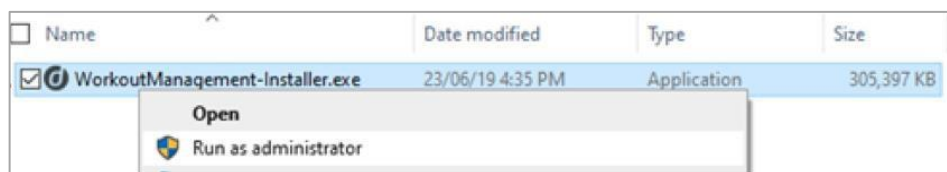

Schritt 2

In Schritt 2 muss der Benutzer zwei Dateien öffnen.

Öffnen Sie zunächst die Datei „Workout Management.exe“ im Ordner „Workout Management“. Es erscheint ein Pop-up-Fenster, das Sie bitte nicht schließen.

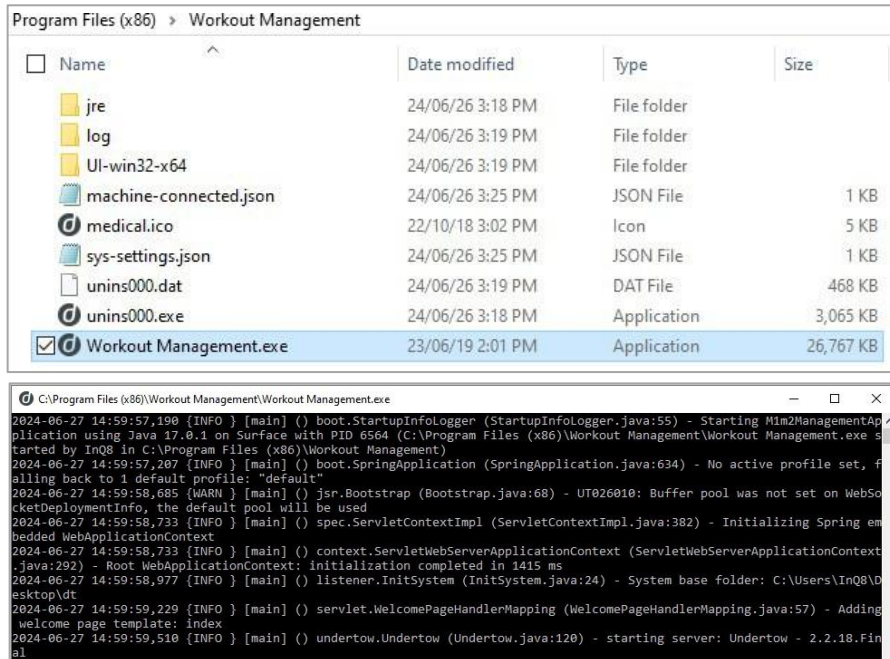

Öffnen Sie anschließend die Datei „UI.exe“ im Ordner „UI-win32-x64“. Daraufhin wird das Fenster „Workout Management“ angezeigt.

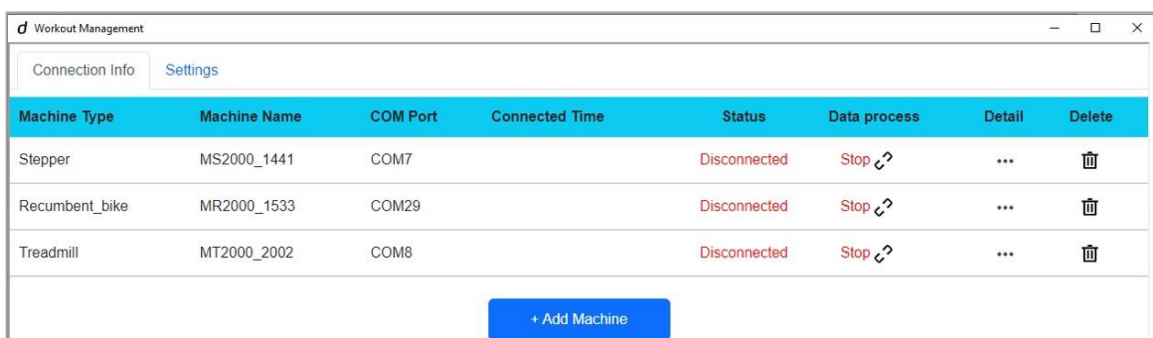
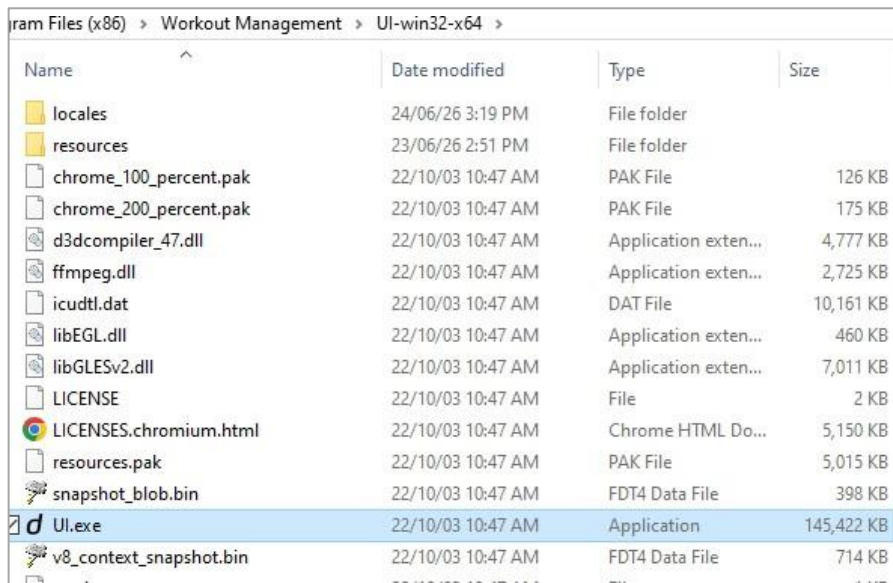

Schritt 3

Klicken Sie auf „+ Add Machine“ (Gerät hinzufügen), geben Sie den Gerätenamen und den COM-Port ein und klicken Sie dann auf „Add“ (Hinzufügen).

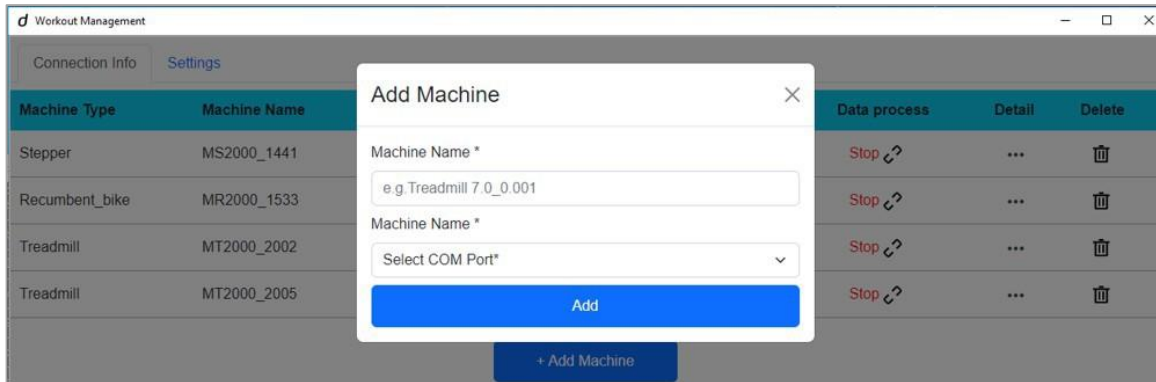

Wählen Sie die Registerkarte „Einstellungen“, um den Pfad für die Datendatei und die Maßeinheit festzulegen.

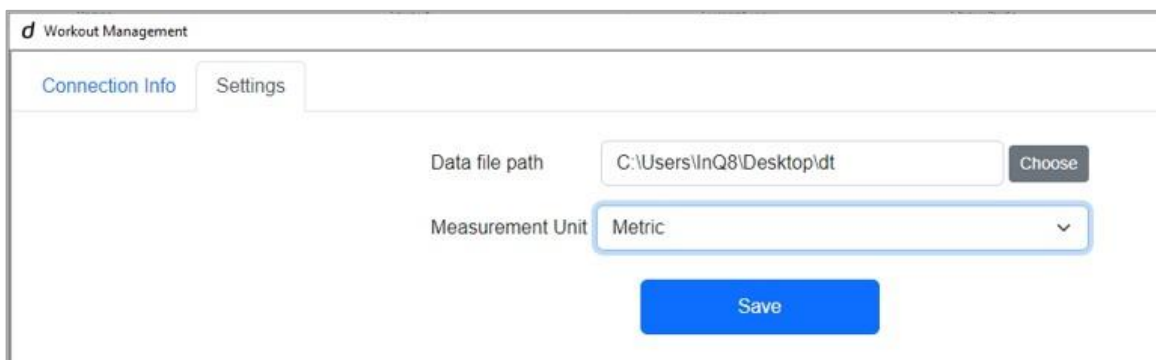

Um herauszufinden, welcher COM-Anschluss ausgewählt werden sollte, rufen Sie bitte den Geräte-Manager Ihres PCs auf, scrollen Sie nach unten, um den Eintrag „Anschlüsse (COM & LPT)“ zu finden, und klicken Sie darauf, um weitere Details anzuzeigen.

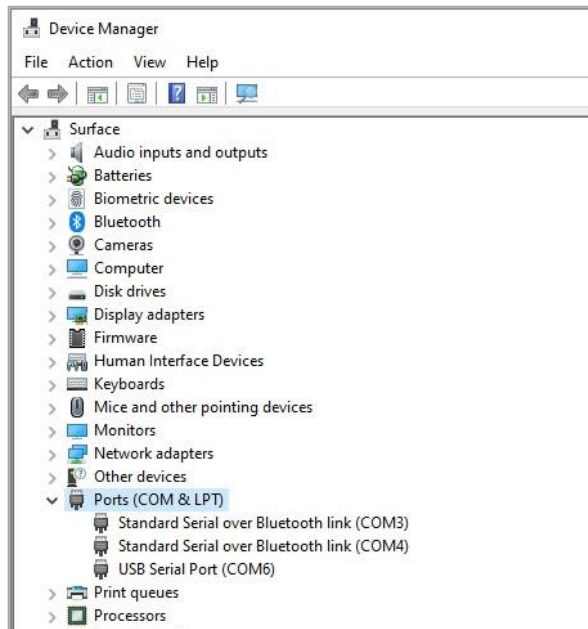

Nach Abschluss des Hinzufügens des Geräts werden die Geräteinformationen in der Liste angezeigt.

Tippen Sie auf das Icon, um Übertragungs-Details zu sehen

Click the icon to see the streaming detail

Machine Type	Machine Name	COM Port	Connected Time	Status	Data process	Detail	Delete
Stepper	MS2000_1441	COM7		Disconnected	Stop ↻	...	🗑️
Recumbent_bike	MR2000_1533	COM29		Disconnected	Stop ↻	...	🗑️
Treadmill	MT2000_2002	COM8		Disconnected	Stop ↻	...	🗑️
Treadmill	MT2000_2005	COM6	2024/06/27 15:03:03	Connected	Start ↻	...	🗑️

Geräteinformationen anzeigen

Showing the machine info

Zeigt den aktuellen Übertragungsstatus. Icon klicken, um die Übertragung zu starten oder zu stoppen.

Showing current streaming status.
Click the icon to start or stop the data streaming.

Klicken Sie auf das Symbol unter „Data process“ (Datenverarbeitung), um die Datenübertragung zu starten oder zu stoppen.

Klicken Sie auf das Symbol unter „Details“, um die Details der Datenübertragung anzuzeigen.

Workout Management - Machine Detail

File Edit View Window Help

Treadmill: MT2000_2005 (COM6) Received Rec: 0

System Message:

```
2024/06/27 15:04:03 Machine is alive.
2024/06/27 15:04:03 Machine is alive.
2024/06/27 15:03:53 Machine not connected.
2024/06/27 15:03:53 Machine does not respond.
2024/06/27 15:03:47 Stop data processing.
2024/06/27 15:03:03 Start data processing...
2024/06/27 15:03:03 Machine is alive.
2024/06/27 15:02:58 Start data processing...
2024/06/27 15:02:58 Machine is alive.
```

Summary Data:

Start Time	Total Time (min)	Program	Steps	Calories (kcal)
------------	------------------	---------	-------	-----------------

Verwendung eines Herzfrequenzsensors

Die Verbindung zum Herzfrequenzsensor erfolgt über drahtloses Bluetooth und ANT+. Es wird empfohlen, den Herzfrequenzsensor Polar H9 oder H10 zu verwenden.

Ein Herzfrequenzmesser ist optional und nicht von Dyaco erhältlich. Der Kunde ist dafür verantwortlich, sicherzustellen, dass der optionale Herzfrequenzsensor ordnungsgemäß funktioniert und genaue Messwerte liefert.

Anlegen des Herzfrequenzsensors

1. Befeuchten Sie den Elektrodenbereich des Gurtes.



2. Befestigen Sie den Gurt um Ihre Brust und stellen Sie ihn so ein, dass er fest sitzt.
3. Befestigen Sie den Verschluss.

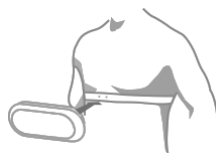

4. Der Herzfrequenzsensor wird automatisch aktiviert, wenn er Herzaktivitäten des Benutzers erkennt. Außerdem wird er automatisch deaktiviert, wenn er keine Aktivitäten registriert.

Weitere Informationen (insbesondere zur weiteren Verwendung und Pflege) zum Herzfrequenzsensor finden Sie in den Anweisungen des Herzfrequenzsensor-Herstellers.

Unregelmäßiger Betrieb

Achtung! Verwenden Sie die Dyaco-Geräte nicht zur relevanten Herzfrequenzkontrolle, wenn kein stabiler, solider tatsächlicher Herzfrequenzwert angezeigt wird. Hohe, wilde, zufällige Zahlen auf dem Display deuten auf ein Problem hin.

Bereiche, in denen Störungen auftreten können, die zu Herzrhythmusstörungen führen können:

- Mikrowellenherde, Fernseher, Kleingeräte usw.
- Leuchtstofflampen
- Einige Haussicherheitssysteme Umzäunung für Haustiere
- Manche Menschen haben Probleme damit, dass der Herzfrequenzsensor ein Signal von ihrer Haut empfängt. Wenn Sie Probleme haben, versuchen Sie, den Herzfrequenzsensor umgedreht zu tragen. Normalerweise ist der Herzfrequenzsensor so ausgerichtet, dass das Logo nach oben zeigt.
- Die Antenne, die Ihre Herzfrequenz erfasst, ist sehr empfindlich. Wenn es eine externe Störquelle gibt, kann das Drehen des gesamten Geräts um 90 Grad die Störung beseitigen.
- Wenn sich eine andere Person mit einem Herzfrequenzsensor in einem Umkreis von 1 Meter befindet, kommt es zu Störungen.
- Wenn Sie weiterhin Probleme haben, wenden Sie sich bitte an Ihren Händler.

Montageanleitung

Lesen Sie die Anweisungen für jeden Schritt und studieren Sie die Zeichnungen sorgfältig, um sich mit allen Teilen und Verfahren vertraut zu machen, bevor Sie mit einem Schritt beginnen.

Schritt 1 & 2

1. Befestigen Sie den linken Arm mit zwei Federscheiben (195) und einer Schraube (187) auf einer Seite an der Unterseite des Arms mit einem 6-mm-Inbusschlüssel (167). Verfahren Sie auf der anderen Seite an der Unterseite desselben Arms auf die gleiche Weise.
2. Befestigen Sie die Unterlegscheibe (71), die flache Unterlegscheibe (184) und die Schraube (140) mit einem 6-mm-Inbusschlüssel (167) am linken Arm.
3. Ziehen Sie die oben genannten Schrauben fest an, damit sich der Arm während des Gebrauchs nicht löst.
4. Befestigen Sie die Schale (58) an der Unterseite des linken Arms.
5. Montieren Sie den rechten Arm auf die gleiche Weise am Hauptrahmen.

Schritt 1 & 2			
Nr.	Artikel	Beschreibung	Menge
71	Unterlegscheibe	Ø9 x Ø49 x 1,5 T	2
140	Schraube	M8 x P1,25 x 20L	2
187	Schraube	M10 x 16 mm	4
195	Federscheibe	Ø10 x 2T	8
184	Flache Unterlegscheibe	Ø8 x 35 x 3T	2

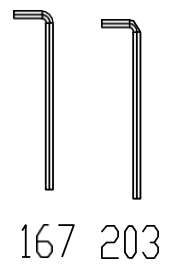
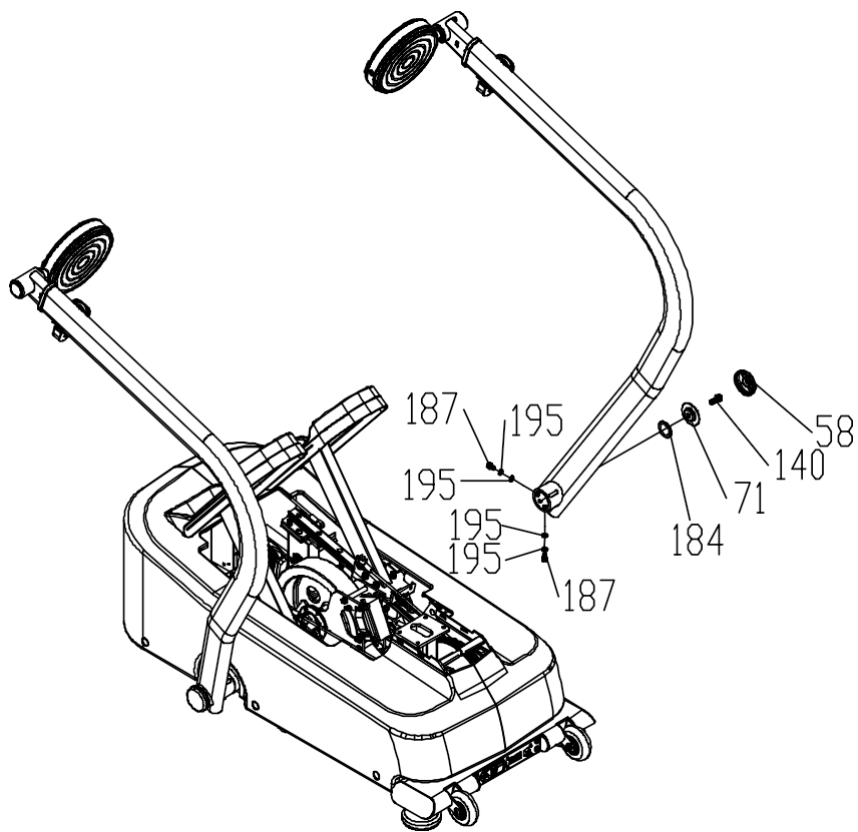
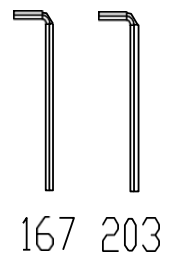
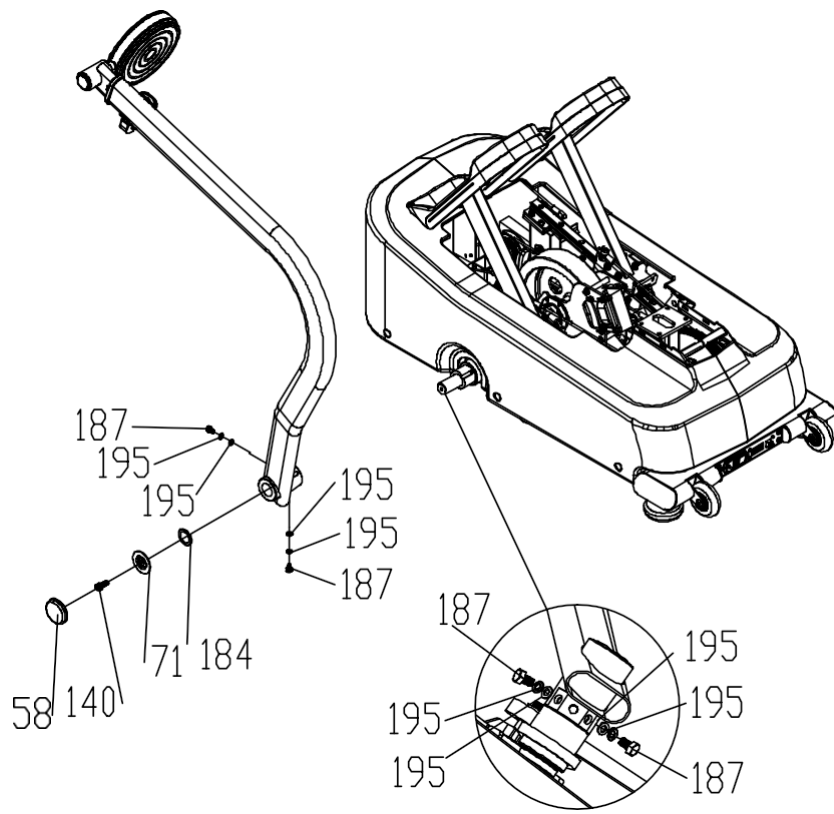

Schritt 3

1. Halten Sie die Kabel unter Spannung. Sie müssen während der folgenden Schritte vorsichtig an den Computerkabeln ziehen. Entfernen Sie die Durchhängung, damit die Kabel nicht zwischen den Rohren eingeklemmt werden. Achten Sie darauf, dass sich die Kabel nicht zwischen dem Hauptrahmen und der Computerstütze verfangen.
2. Führen Sie die Computerkabel durch die Computerstütze. Achten Sie darauf, dass die Kabel nicht zwischen Computerstütze und dem Hauptrahmen eingeklemmt werden.
3. Befestigen Sie die Computerstütze mit vier Schrauben (140), vier Federscheiben (127) und vier Unterlegscheiben (125) am Hauptrahmen.
4. Ziehen Sie die oben genannten Schrauben fest an, damit sich die Computerstütze während des Gebrauchs nicht löst.
5. Achten Sie darauf, dass die Kabel aus der oberen Öffnung der Computerstütze herausgeführt werden.
6. Achten Sie darauf, dass sich die Kabel während des gesamten Vorgangs immer an der Außenseite der oberen Öffnung der die Computerstütze befinden.

Schritt 3

Nr.	Punkt	Beschreibung	Menge
140	Schraube	M8 x P1,25 x 20L	4
127	Federscheibe	Ø8,5 x 1,5T	4
125	Flache Unterlegscheibe	Ø8,5 x Ø16 x 1,5T	4

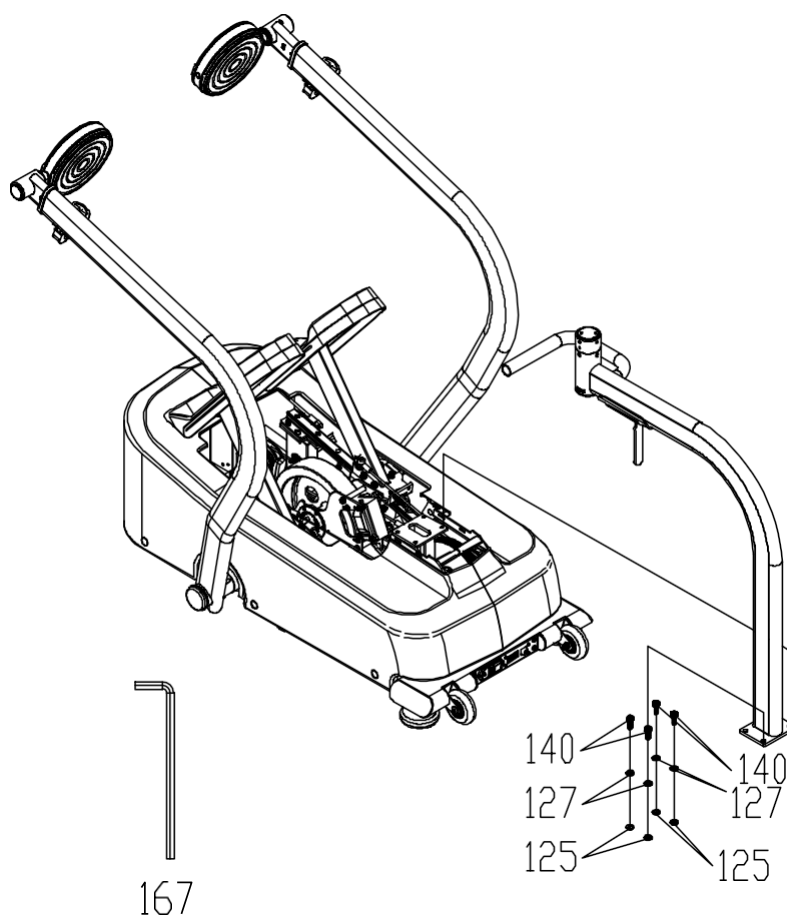

Schritt 4 & 5

1. Befestigen Sie die vordere obere Abdeckung (76) an der Hauptabdeckung.
2. Befestigen Sie die hintere obere Abdeckung (77) an der Hauptabdeckung. Bitte beachten Sie die untenstehenden Abbildungen.

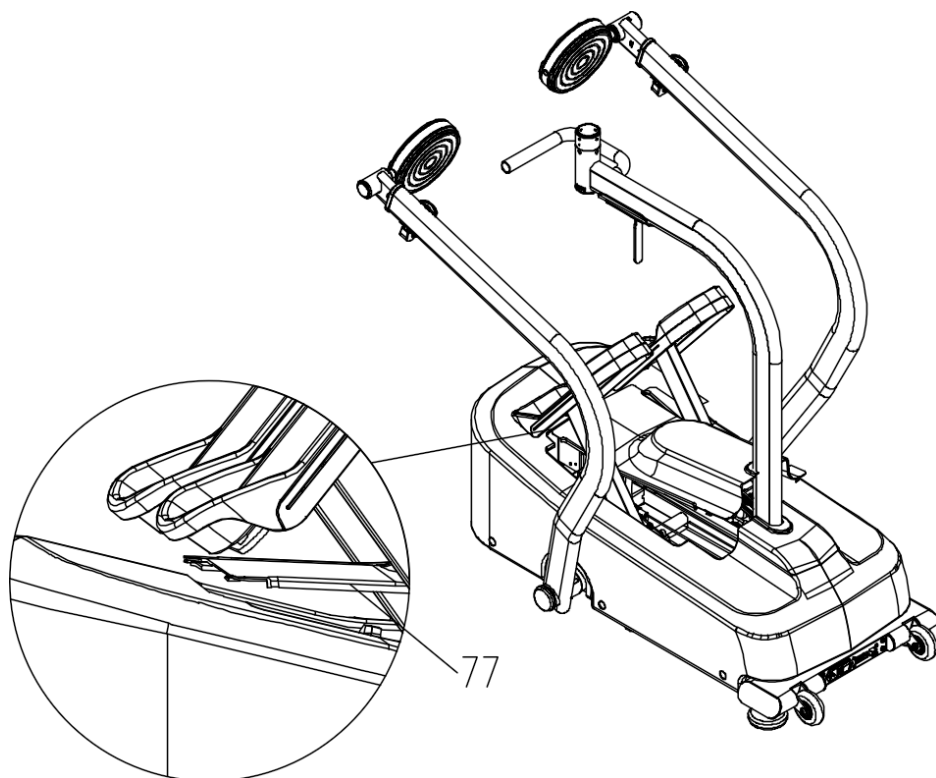
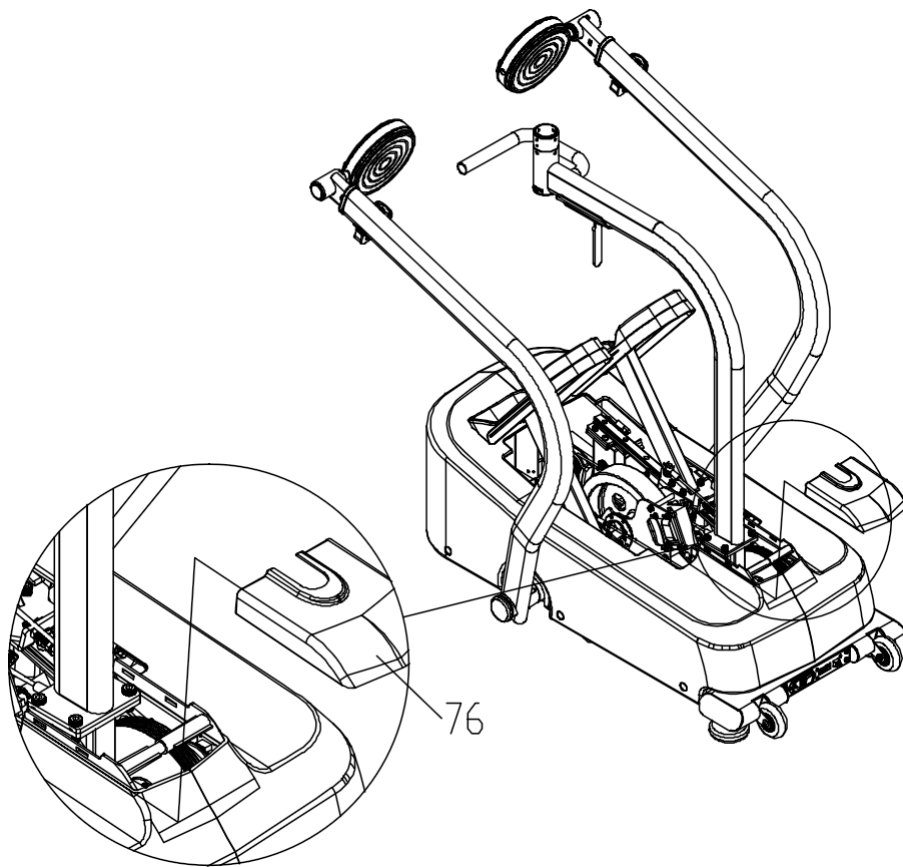

Schritt 6

1. Verbinden Sie die Steckverbinder (89, 91, 104) und die Steckverbinder (88, 90, 103) zwischen der Computerstütze und dem Konsolen-Gelenkarm.
2. Befestigen Sie den Gelenkarm der Konsole mit fünf Schlitzschrauben (150) und einem 2,5-mm-Inbusschlüssel (169) wie abgebildet. Ziehen Sie die Schrauben nicht zu fest an. Lösen Sie die Schrauben bei jeder Einstellung um eine Viertelumdrehung, wenn Sie das Gefühl haben, dass der Schwenkarm zu fest sitzt, und stellen Sie die Spannung so ein, dass eine ordnungsgemäße Schwenkfunktion gewährleistet ist.

Schritt 6			
Nr.	Artikel	Beschreibung	Menge
150	Schraube	M5 x 5L	5

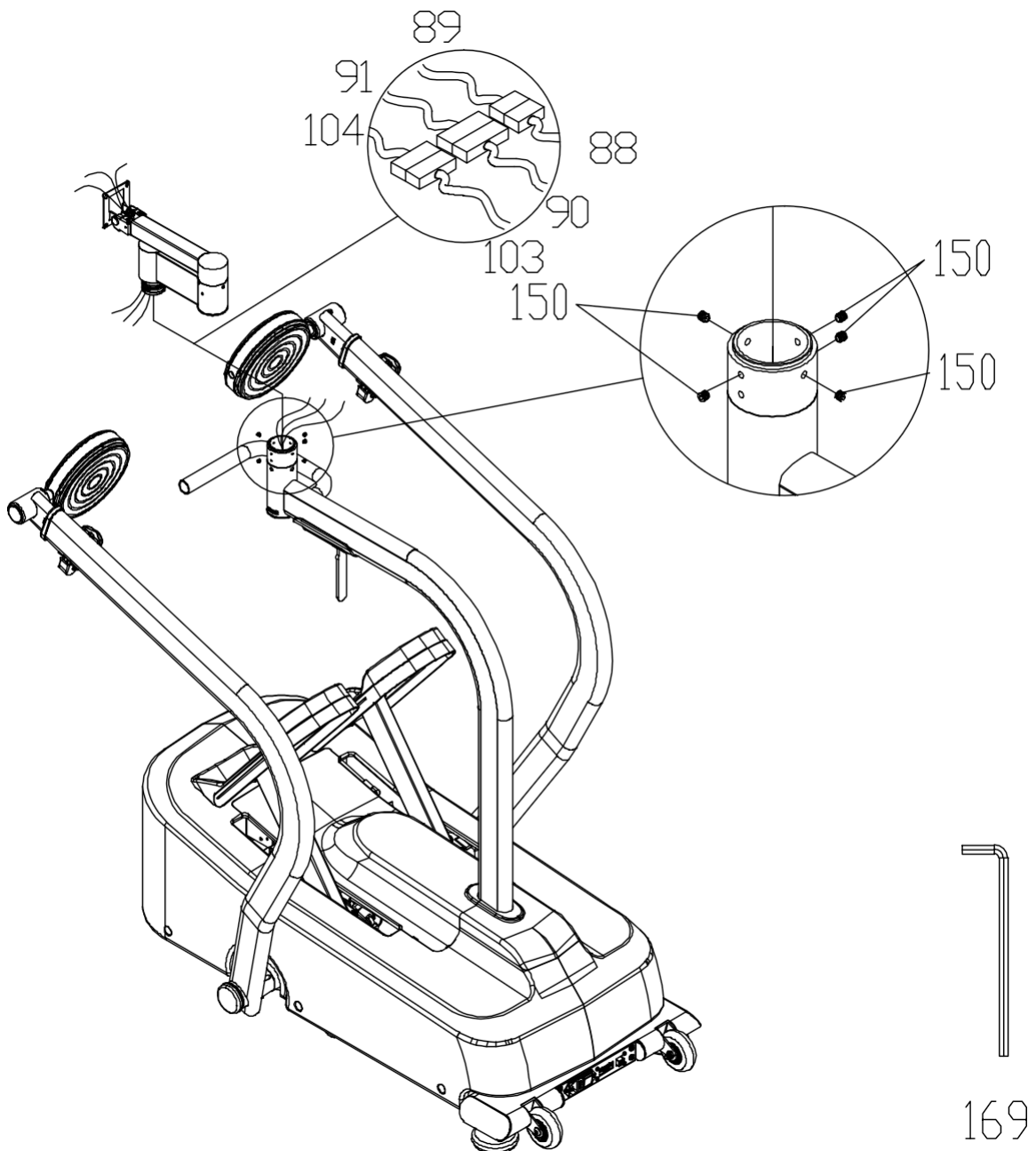

Schritt 7 & 8

1. Stecken Sie alle Stecker (89, 91, 104) von der Oberseite des Konsolen-Gelenkarms in die Konsole.
2. Befestigen Sie die Konsole (86) am Gelenkarm der Konsole und befestigen Sie die Abdeckung (622) mit zwei Schrauben (623) oben rechts und oben links mit einem Kreuzschlitzschraubendreher (170). Mit zwei Schrauben (623) unten rechts und unten links mit einem Kreuzschlitzschraubendreher (170) ohne die Abdeckung dazwischen.

Schritt 7 & 8

Nr.	Artikel	Beschreibung	Menge
623	Schraube	M5 x 10L	4

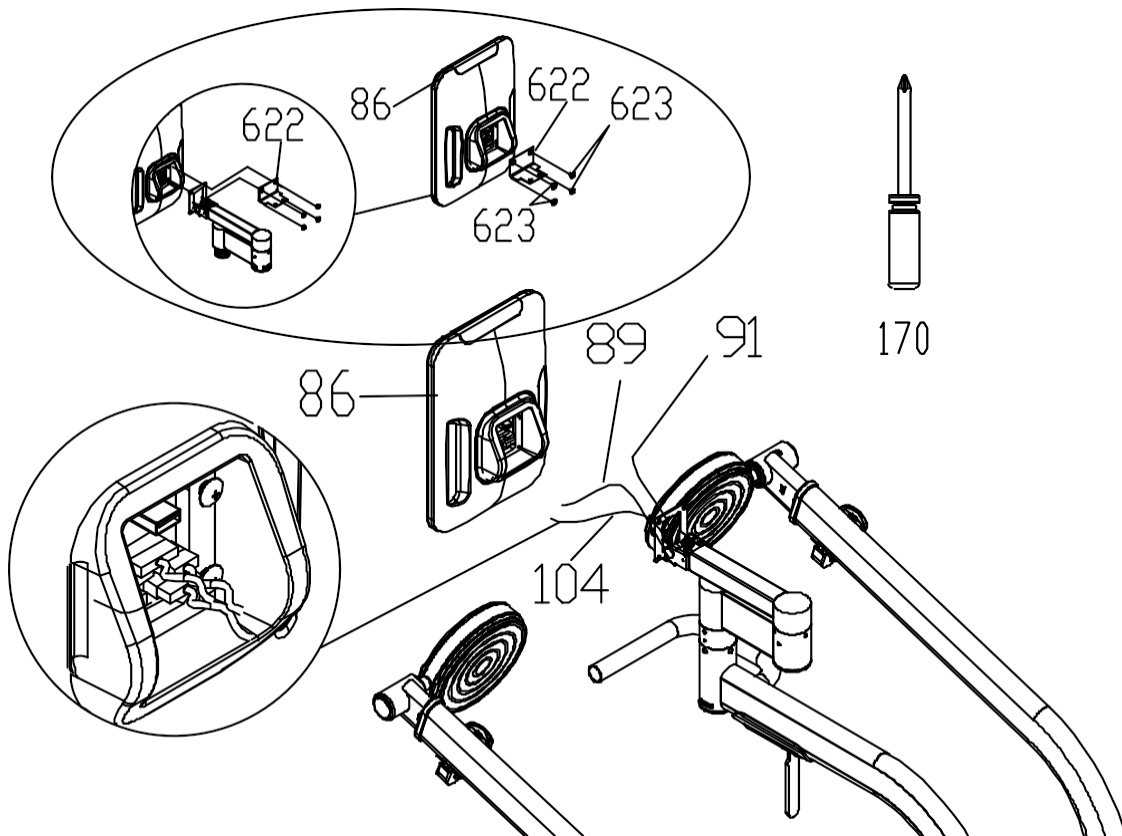

Schritt 9

1. Befestigen Sie die gelbe Abdeckung (176) und die Abdeckung (622) mit zwei Schrauben (134) und einem Kreuzschlitzschraubendreher (170) am Gelenkarm der Konsole.

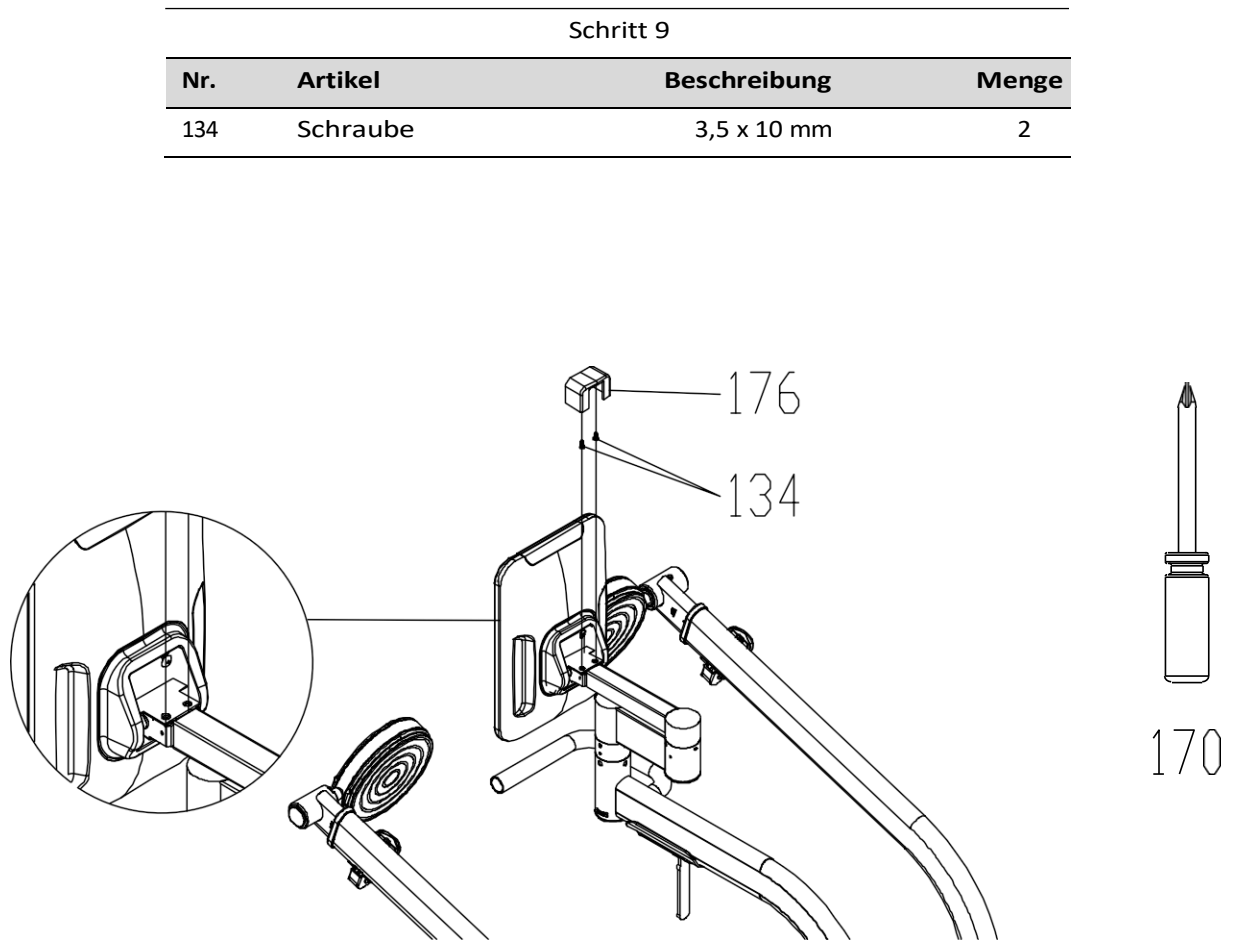

Schritt 10

1. Befestigen Sie das Rückenlehnenrohr (508) mit 2 Schrauben (587), 2 Unterlegscheiben (588) und 2 Muttern (610) mithilfe eines 8-mm-Inbusschlüssels (611) und eines 13/14-mm-Schraubenschlüssels (612) am hinteren Teil des Sitzes (509).
2. Schieben Sie die Abdeckung (551) auf das Rückenlehnenrohr (508). Befestigen Sie die Abdeckung (551) unten am Hauptkörper des Sitzes (553).
3. Befestigen Sie den Flaschenhalter (550) an der rechten Seite des Sitzes, indem Sie ihn in die Verriegelungsbuchsen an der Unterseite des rechten Stützarms (510) einrasten lassen.
4. Befestigen Sie das Stützarmpolster mit 4 Schrauben (615) und einem 5-mm-Inbusschlüssel (613) am Stützarm (536).

Schritt 10			
Nr.	Artikel	Beschreibung	Menge
587	Schraube	3/8" x 1-3/4"	2
588	Flache Unterlegscheibe	Ø 3/8" x Ø 25 x 2T	2
610	Mutter	3/8" x 7T	2
615	Schraube	M6 x 12L	4

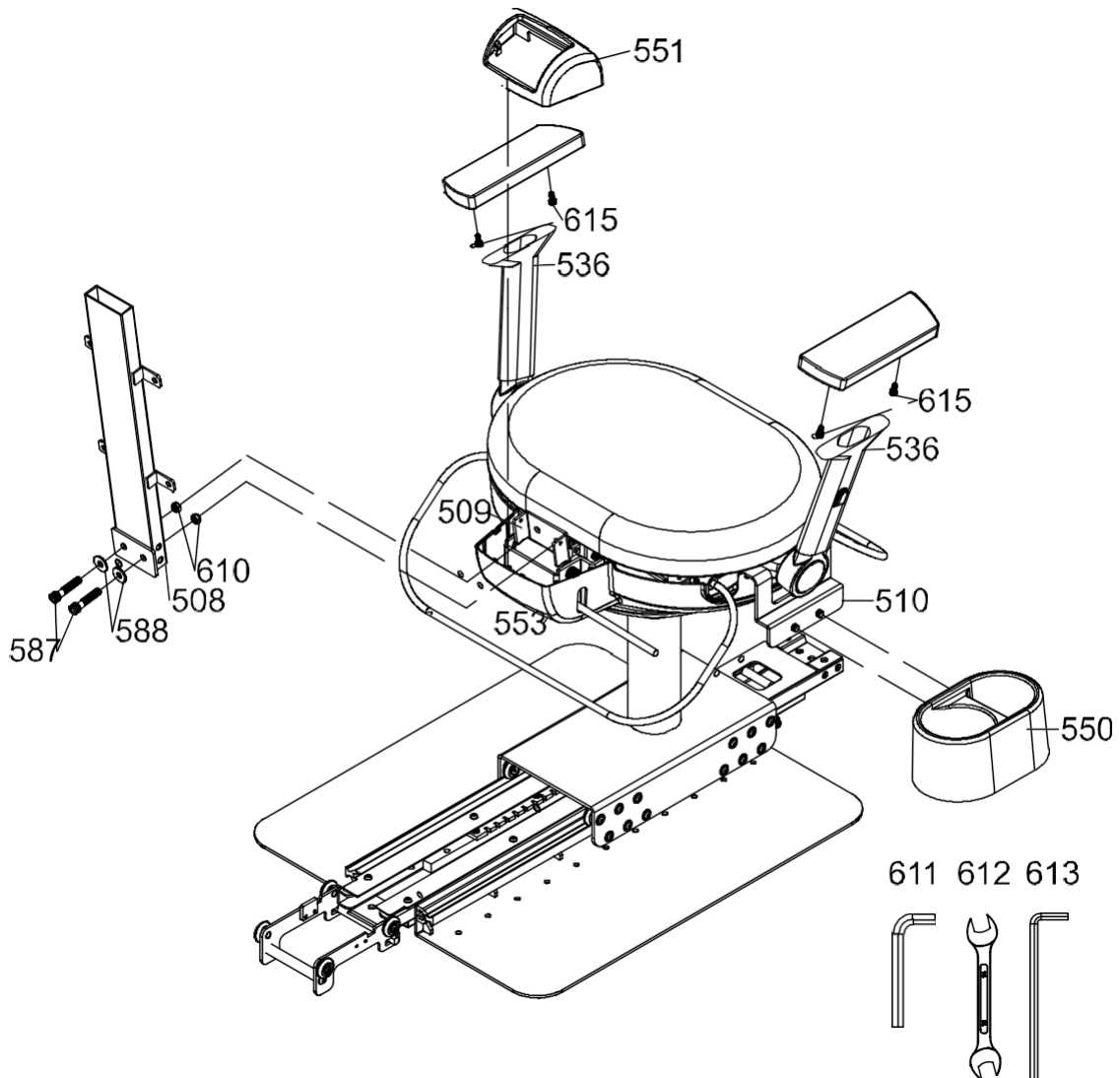

Schritt 11

1. Befestigen Sie die Rückenlehne (537) mit 4 Schrauben (609) und einem 5-mm-Inbusschlüssel (613) am Rückenlehnenrohr (508).
2. Befestigen Sie die Rückenlehnenabdeckung (552) an der Rückenlehnenbaugruppe, indem Sie sie in die Verriegelungsbuchsen an der Rückenlehne einrasten lassen.

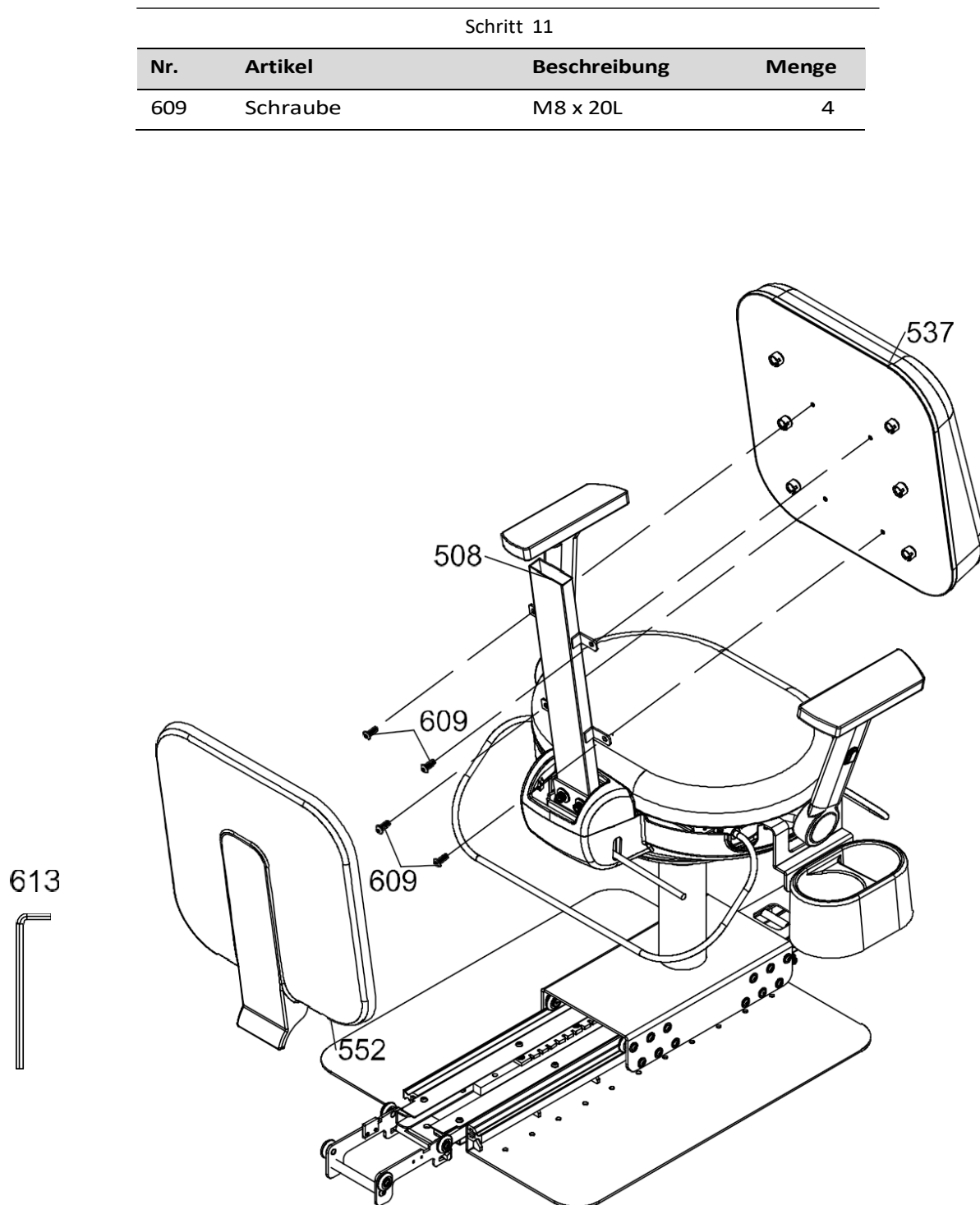

Schritt 12

1. Befestigen Sie den Rücksitz mit 2 Schrauben (606), 2 Unterlegscheiben (608) und 2 Muttern (607) unter Verwendung eines 5-mm-Inbusschlüssels (613) und eines Maulschlüssels (612) fest am vorderen Hauptrahmen.
2. Befestigen Sie 2 Schrauben (605) auf der rechten und linken Seite des vorderen Hauptrahmens mit einem 5-mm-Inbusschlüssel (613).

Schritt 12

Nr.	Artikel	Beschreibung	Menge
605	Schraube	M8 x P1,25 x 20L	4
606	Schraube	M8 x P1,25 x 60L	2
607	Mutter	M8 x 7T	2
608	Flache Unterlegscheibe	Ø8,5 x Ø26 x 2T	2

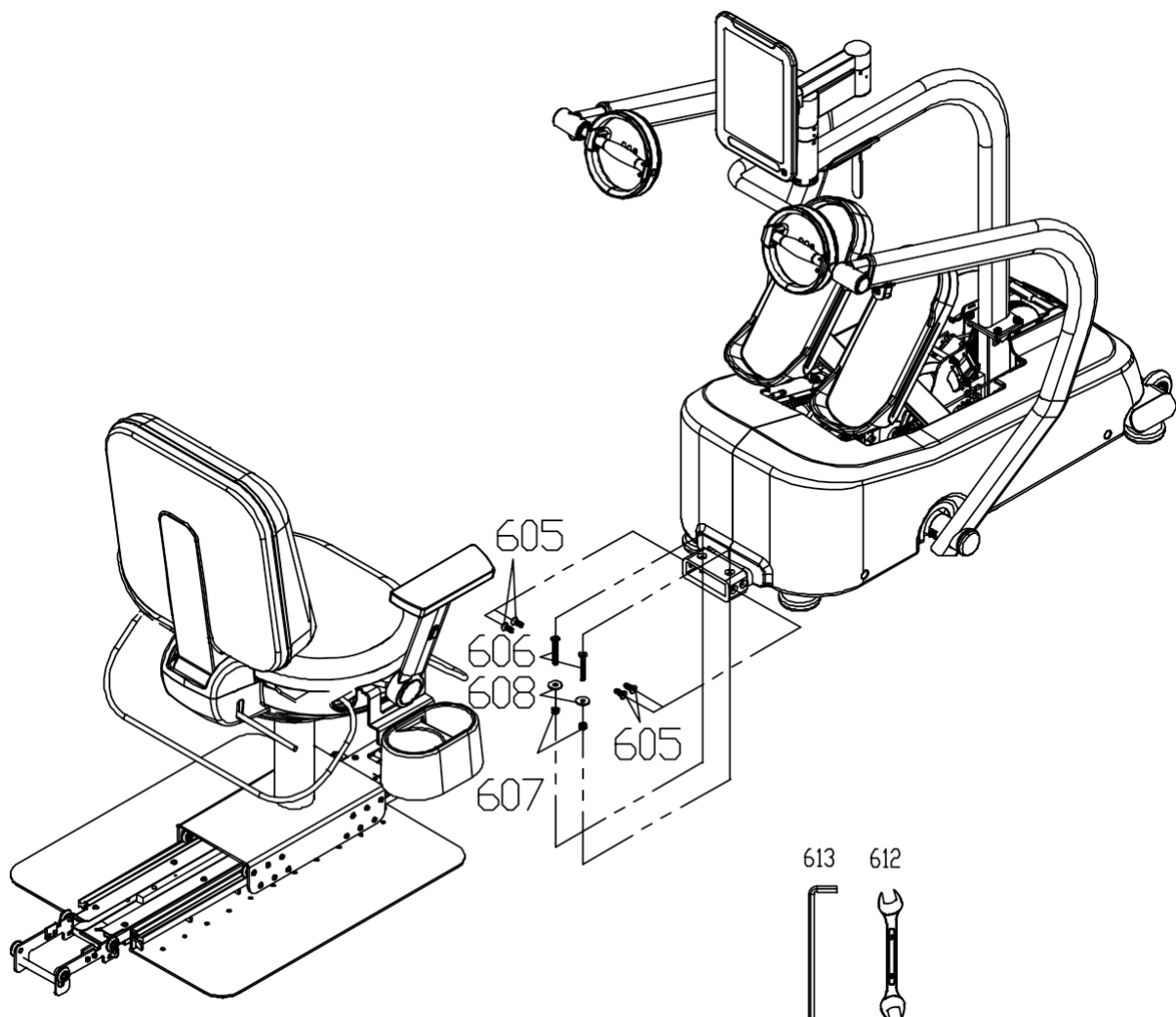

Schritt 13

Sie haben das Produkt* vollständig zusammengebaut.

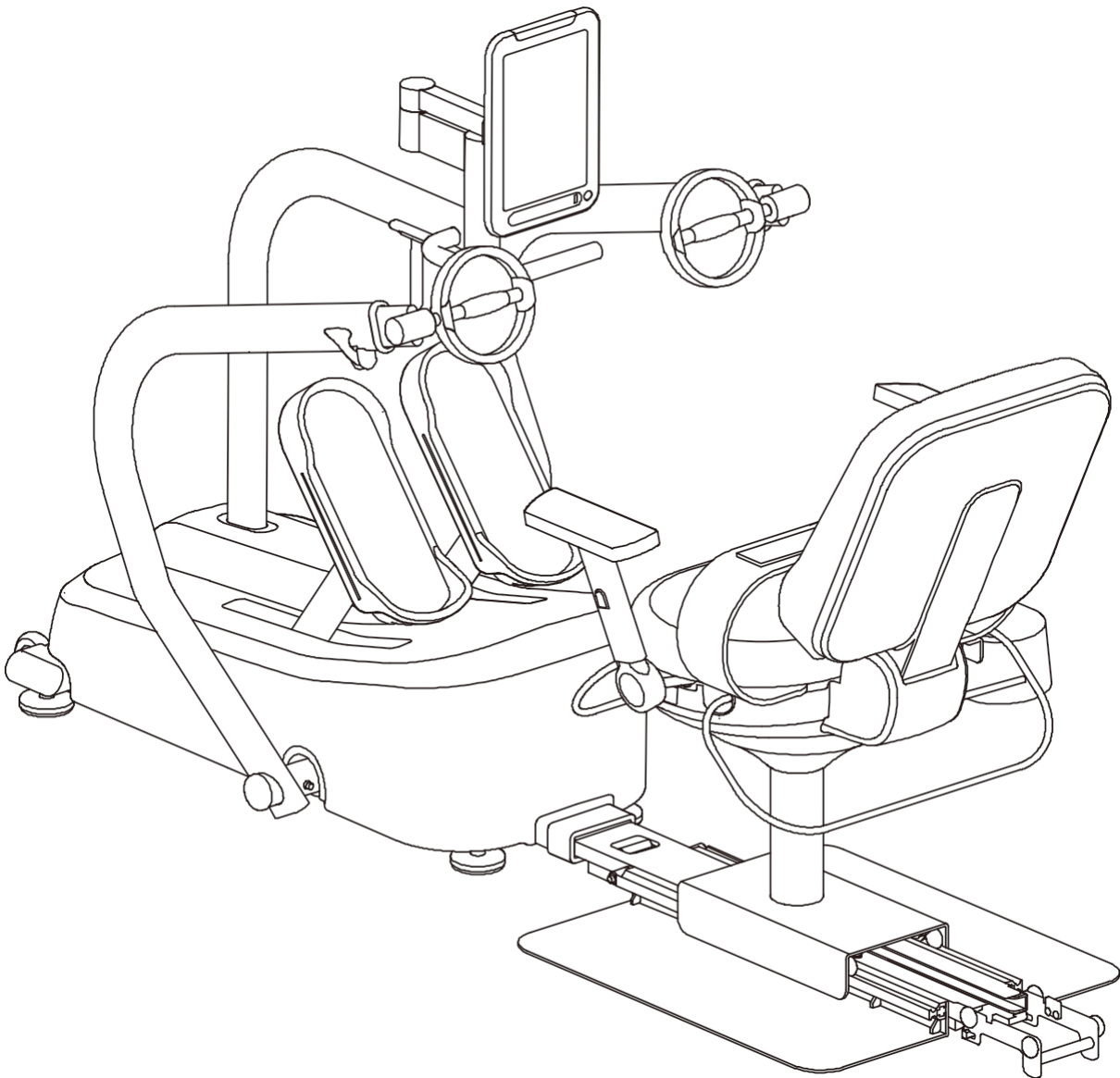

* Produkt mit optionalem Zubehör abgebildet

Explosionszeichnung

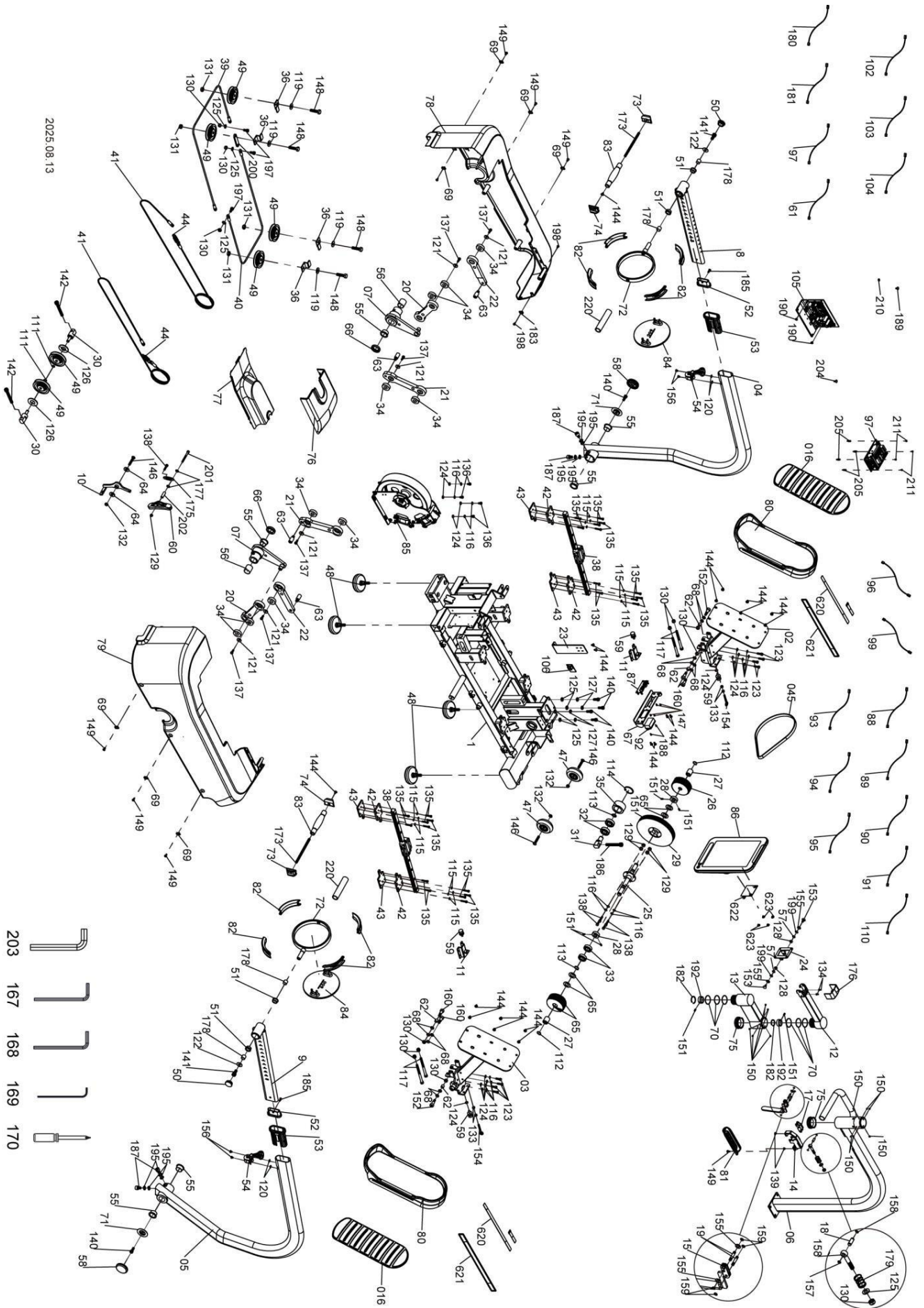

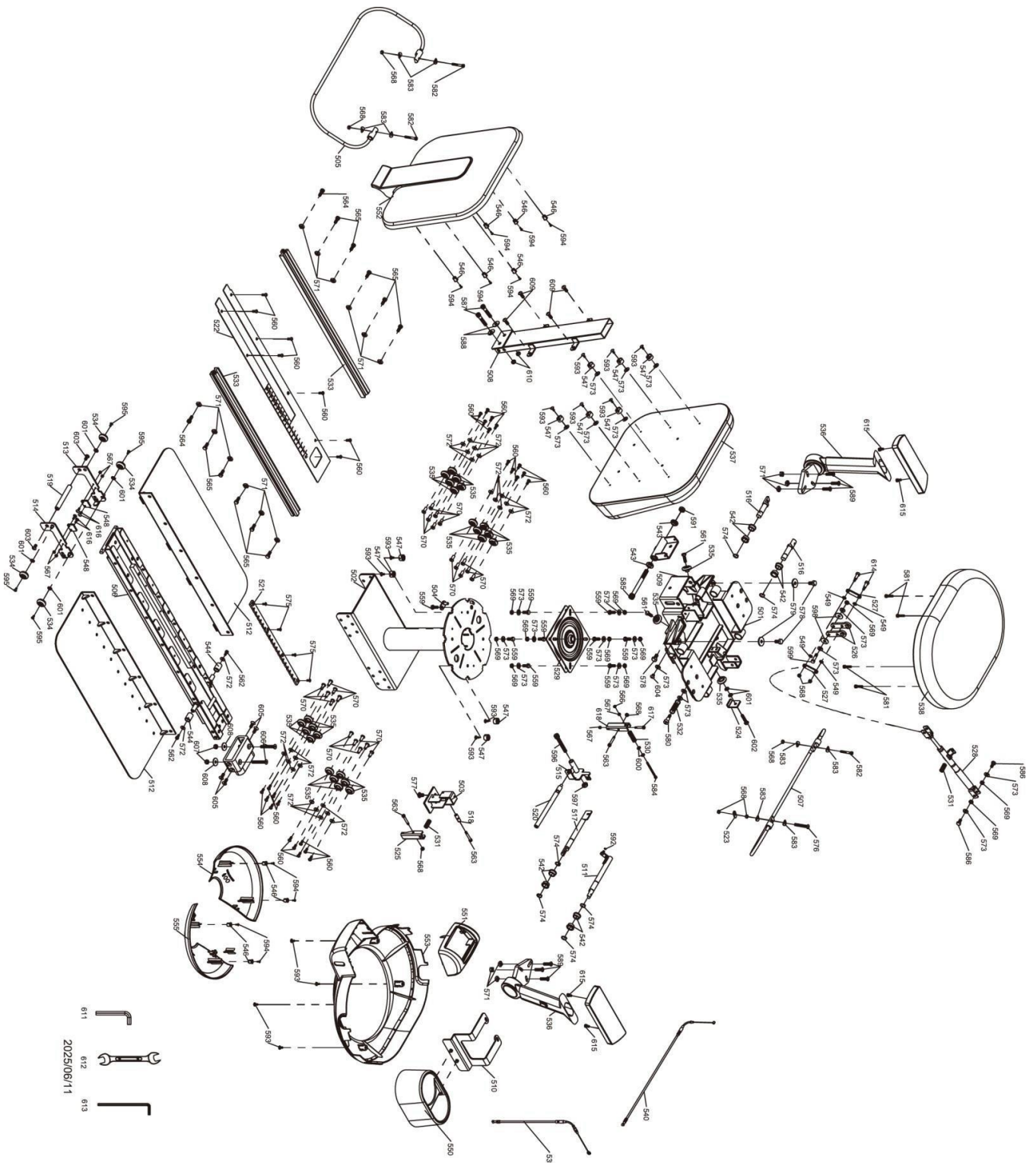

- 611
 - 612
 - 613
- 2025/06/11

8.5S Teileliste

Artikel	Beschreibung	Menge
1	Hauptrahmen	1
2	Pedalplatte (links)	1
3	Pedalplatte (rechts)	1
4	Griff (links)	1
5	Griff (rechts)	1
6	Computerstütze (oben)	1
7	Handgriff-Verbindungsbaugruppe	2
8	Griffschieber (links)	1
9	Griffschieber (rechts)	1
10	Spannstangenbaugruppe	1
11	Gummipufferhalterung-A	2
12	Drehbare Strukturbaugruppe (oben)	1
13	Drehbare Strukturbaugruppe (unten)	1
14	Rahmenbasis	1
15	Schnellverschluss	1
16	Pedalschaumstoff	2
17	Verbindung	1
18	Befestigung Achse-A	1
19	Befestigung Achse B	2
20	Unteres Gestänge	2
21	Unteres Gestänge A	2
22	Unteres Gestänge B	2
23	L-Blech	1
24	Konsolenhalterung	1
25	Antriebsrolle	1
26	Stahlseil-Gleitrad, Urethan	2
27	Einweglager	2
28	Hauptrahmengehäuse	2
29	Antriebsrad	1
30	Seilführungsradachse	2
31	Einstellbare Umlenkrollenachse	1
32	6203_Lager	2
33	6003_Lager	2
34	6202_Lager	10

Artikel	Beschreibung	Menge
35	Buchse	1
36	Kettenabdeckungshalterung	4
38	Linearschieber	2
39	1010L_Stahlseil	1
40	845L_Stahlseil	1
41	1820L_Stahlseil	2
42	Buchse	4
43	Gummipolster	4
44	Feder	2
45	Antriebsriemen	1
47	Transportrad	2
48	Fußpolster	4
49	Gleitrad, Urethan	6
50	Runde Kappe	2
51	Pulvermetallurgie Hülse	4
52	Handgriff-Endkappe	2
53	Hohlstopfen	2
54	Schnellspannhebel	2
55	Ø25 × Ø28 × 16L_Buchse	6
56	Buchse (GSM-2528-12)	2
57	Nylon-Unterlegscheibe	2
58	Lagerwellenstopfen	2
59	Gummifuß	4
60	Bremsbelag	1
61	Stahlseil	1
62	Pulvermetallurgische Hülse	4
63	Achse	4
64	Ø10 × Ø24 × 3T_Nylon-Unterlegscheibe	2
65	Ø18 × Ø32 × 1,5T_Nylon-Unterlegscheibe	4
66	Sicherungsring für Schwungradachse (R)	2
67	Übertragungsblatt	1
68	Ø10 × Ø14 × 3T_Nylon-Unterlegscheibe	12
69	Platte	6
70	O-Ring	6
71	Buchse / Unterlegscheibe	2
72	Rundring	2

Artikel	Beschreibung	Menge
73	Handgriffanker	2
74	Handgriffanker	2
75	Runde Kappe	2
76	Vordere Abdeckung	1
77	Rückseite	1
78	Kettenabdeckung (links)	1
79	Kettenabdeckung (rechts)	1
80	Pedal	2
81	Entriegelungshebelabdeckung	1
82	Innenring-Positionierungsauskleidung	8
83	Lenkerabdeckung	2
84	Runde Scheibe	2
85	Schwungrad	1
86	Konsolenbaugruppe	1
87	Schnittstellenkarte	1
88	1700 mm Verbindungskabel (PHP-9)	1
89	550 mm Verbindungskabel (PHP-9)	1
90	1700 mm Verbindungskabel (XHP-4)	1
91	550 mm Verbindungskabel (XHP-4)	1
92	AC-Elektronikmodul	1
93	80 mm Verbindungskabel (weiß)	1
94	80 mm Verbindungskabel (schwarz)	1
95	500 mm Erdungskabel	1
96	1460L_Stromanschlusskabel	1
97	Netzteil	1
98	300 mm Erdungskabel	1
99	300 mm Stromanschlusskabel	2
101	1250 mm Kabelbremse-Kabelbaum (rot)	1
102	1350 mm Kabelbremse-Kabelbaum (rot)	2
103	2900 mm Verbindungskabel (XHP-6)	1
104	550 mm Verbindungskabel (XHP-6)	1
105	Generator-/Bremssteuergerät	1
106	Optische Sensorplatine	1
110	Netzkabel (optional)	1
111	Ø10_C-Ring	2
112	Ø16_C Ring	2

Artikel	Beschreibung	Menge
113	Ø17_C Ring	2
114	Ø40_C Ring	1
115	Ø5 × Ø10 × 1,0 T_Flache Unterlegscheibe	16
116	M6 × 1T_Federscheibe	16
117	M8 × P1,25 × 110L_Innensechskantschraube	4
119	Ø3/8" × Ø25 × 2,0T_Unterlegscheibe	4
120	Ø5 × Ø12 × 1,0 T_Flache Unterlegscheibe	4
121	Ø6 × Ø19 × 3,0 T_Flache Unterlegscheibe	6
122	Ø10 × Ø25 × 1,5 T_Flache Unterlegscheibe	2
123	M6 × P1,0 × 20L_Innensechskantschraube	8
124	Ø6,6 × Ø12 × 1,5T_Unterlegscheibe	14
125	Ø8,5 × Ø16 × 1,5T_Flache Unterlegscheibe	8
126	Ø45 × Ø21,8 × 2,5T_Flache Unterlegscheibe	2
127	Ø8,5 × 1,5T_Federscheibe	4
128	1/4" × UNC20 × 5,5T_Nylonmutter	2
129	M6 × 6T_Nylonmutter	5
130	M8 × 6,3T_Nylonmutter	12
131	M10 × 8T_Nylonmutter	4
132	5/16" × 6T_Nylonmutter	3
133	M6 × P1,0 × 5,0 T_Mutter	4
134	3,5 × 10 mm_Blechschrabe	2
135	M5 × P0,8 × 25L_Innensechskantschraube	24
136	1/4" × UNC20 × 3/4" _Sechskantschraube	4
137	M6 × P1,0 × 15L_Innensechskantschraube	6
138	M6 × 25 mm_Innensechskantschraube	5
139	M4 × 6L_Kreuzschlitzschraube	2
140	M8 × P1,25 × 20L_Innensechskantschraube	6
141	M10 × P1,5 × 16L_Innensechskantschraube	2
142	M10 × P1,5 × 75 mm_Innensechskantschraube	2
144	M5 × 10 mm_Kreuzschlitzschraube	20
146	5/16" × 1-3/4" _Zylinderkopfschraube	3
148	M10 × 40 mm_Sechskantschraube	4
149	M5 × 10 mm_Kreuzschlitzschraube	7
150	M5 × 5 mm_Schlitzschrauben	11
151	M5 × 10 mm_Schlitz-Stellschrauben	6

152	M8 × P1,25 (10L × 16L)_Schraube	2
Artikel	Beschreibung	Menge
153	1/4" × 1/2" _Schlossschraube	2
154	M6 × 57L_Leerlaufschraube	2
155	6 mm Unterlegscheibe	4
156	M5 × 6 mm_Kreuzschlitzschraube	4
157	M8 × P1,25 × 40L_Leerlaufschraube	1
158	E5_E-Clip	2
159	E4_E-Clip	4
160	M8 × 13 (M10 × 10L)_Schraube	4
167	6 × 27 × 120L_L Inbusschlüssel	1
168	5 × 26 × 120L_L Inbusschlüssel	1
169	2,5 × 18 × 52L_L Inbusschlüssel	1
170	Kreuzschlitzschraubendreher	1
173	Achse	2
175	Feder	1
176	Hinterrad-Schlauchabdeckung	1
177	Ø6 × Ø14 × 1T_Flache Unterlegscheibe	2
178	Buchse	4
179	Ø18 × Ø15 × 24L_Feder	1
180	1100 mm Verbindungskabel	1
181	950 mm Verbindungskabel	1
182	Kabelklemme	2
183	M5_Schnellmutter-Clip	2
184	Ø8 × 35 × 3T_Flache Unterlegscheibe	2
185	Ø5 × 16_Gewindeschraube	2
186	M10 × 100 mm_Innensechskantschraube	1
187	M10 × P1,25 × 16L_Innensechskantschraube	4
188	M3 × 8 mm_Flachkopf-Innensechskantschraube	2
189	M5 × 10 mm_Kreuzschlitzschraube	1
190	M4 × 6L_Kreuzschlitzschraube	2
192	Fixierring	2
194	M3 × 6 mm_Kreuzschlitzschraube	4
195	Ø10 × 16,5 × 2T_Federscheibe	8
197	M8 × P1,25 × 15L_Innensechskantschraube	3
198	5 × 12 mm_Blechschaube	3

199	Polster	2
200	Einstellplatte A	1
Artikel	Beschreibung	Menge
201	M6 × P1,0 × 60L_Innensechskantschraube	1
202	Nylonhülse	1
203	8 mm_L Inbusschlüssel	1
204	M5 × 12 mm Kreuzschlitzschraube	1
205	Messingschrauben	4
210	M5_Sternscheibe	1
211	M3 × 6 mm_Kreuzschlitzschraube	4
220	Schaumstoff	2
501	Sitzdrehung	1
502	Sitzwagen	1
503	Entriegelungshebel	1
504	Auslegerankerbaugruppe	1
505	Sitzdrehungs-Entriegelungshebel	1
506	Schienenbaugruppe	1
507	Sitzentriegelungshebel	1
508	Feste Halterung für Rückenlehne	1
509	Sitzlehnenhalterung	1
510	Blech für Getränkehalter	1
511	Einstellhebel	1
512	Bodenplatte	2
513	Sitzschiene Blech (L)	1
514	Sitzschiene Blech (R)	1
515	Sitzlehnenverstellung Blech	1
516	Einstellhebel Drehachse (L)	2
517	Einstellhebel	1
518	Stahlseil-Gleitachse	1
519	Lenker	1
520	Einstellstange	1
521	Zahnstange	1
522	Rückplatte	1
523	Blech	1
524	Befestigungsplatte für Transportrad	1
525	Sitzpositionsverriegelung	1

526	Blech-A	2
527	Blech-B	2
528	Gaszylinder	1
Artikel	Beschreibung	Menge
529	Rotationsscheibe	1
530	Feder	1
531	Konstriktionsfeder	2
532	Feder	1
533	Sitzeinstellung, vorne	2
534	POM-Rad	4
535	608AB_Nylonrad	27
536	Handgriff	1
537	Sitzlehne	1
538	Sitz	1
539	Stahlseil-B	1
540	Stahlseil	1
542	15,9 × 22 mm_Pulvermetallurgie Hülse	8
543	Ø12 × Ø18 × 8L_Pulvermetallurgie-Hülse	2
544	Distanzstück für Stopperachse	2
546	Schnalle	10
547	Druckknopf	10
548	Kunststoffklappen	2
549	Polster	4
550	Getränkehalter	1
551	Scharnierabdeckung	1
552	Rückenlehnenabdeckung	1
553	Unterer Kunststoffbezug	1
554	Drehtellerabdeckung (R)	1
555	Drehscheibenabdeckung (L)	1
559	5/16" × UNC18 × 3/4" Sechskantschraube	9
560	M6 × 15 mm_Zylinderkopfschraube	31
561	M8 × P1,25 × 25L_Sechskantschraube	2
562	M6 × 12 mm_Innensechskantschraube	2
563	M6 × 38 mm_Innensechskantschraube	3
564	M8 × P1,25 × 20L_Innensechskantschraube	2
565	M8 × 20 mm_Sechskantschraube	10

566	M5 × 4T_Mutter	1
567	M5 × 5T_Nylonmutter	6
568	M6 × 6T_Nylonmutter	9
569	5/16" × 6T_Nylonmutter	11
Artikel	Beschreibung	Menge
570	M6 × 19L_Mutter	24
571	M8 × 1,25 × 6,5T_Vierkantmutter	18
572	∅6 × ∅16 × 1,0 T_Flache Unterlegscheibe	26
573	∅8,5 × ∅18 × 1,5T_Flache Unterlegscheibe	21
574	∅16_C-Ring	6
575	M5 × 12 mm_Flachkopf-Innensechskantschraube	4
576	M6 × P1,0 × 50L_Flachkopf-Hohlschraube	1
577	M10 × 20 mm_Zylinderkopfschraube	1
578	3/8" × 19 mm_Schraube	3
579	∅3/8" × ∅30 × 3T_Flache Unterlegscheibe	2
580	M8 × P1,25 (10L × 16L)_Schraube	1
581	M6 × 25 mm_Innensechskantschraube	4
582	M6 × P1,0 × 40L_Innensechskantschraube	3
583	∅5/16" × 19 × 1,5T_Gewölbte Unterlegscheibe	8
584	M5 × P0,8 × 70L_Innensechskantschraube	1
585	M12 × P1,75 × 120L_Innensechskantschraube	1
586	5/16" × UNC18 × 5/8" Sechskantschraube	2
587	3/8" × 1-3/4" × 34L_Innensechskantschraube	2
588	∅3/8" × ∅25 × 2,0T_Unterlegscheibe	2
589	M8 × 30 mm_Flachkopf-Innensechskantschraube	6
591	M12_Nylonmutter	1
592	E5_E-Clip	1
593	M5 × 12 mm_Kreuzschlitzschraube	14
594	3,5 × 12 mm_Blechschrabe	10
595	M5 × 10 mm_Zylinderkopfschraube	4
596	M10 × 70 mm_Innensechskantschraube	1
597	M10 × 8T_Nylonmutter	1
598	∅8,5 × ∅26 × 2,0T_Flache Unterlegscheibe	2
599	5/16" × 1-1/4" Sechskantschraube	1
600	∅6,6 × ∅12 × 1,5T_Unterlegscheibe	2
601	∅8 × 1,5 T_Federscheibe	6

602	M8 × 35 mm_Schraube	1
603	M8 × P1,25 × 15L_Zylinderkopfschraube	2
604	M8 × 10 mm_Zylinderkopfschraube	1
605	M8 × 20 mm_Flachkopf-Senkkopfschraube	4
606	M8 × 60 mm_Flachkopf-Senkkopfschraube	2

Artikel	Beschreibung	Menge
607	M8 × 7T_Nylonmutter	2
608	Ø8,5 × Ø26 × 2,0T_Flache Unterlegscheibe	2
609	M8 × P1,25 × 20L_Zylinderkopf-Hohlschraube	4
610	3/8" × 7T_Nylonmutter	2
611	8 mm_L Inbusschlüssel	1
612	13/14 mm_Schraubenschlüssel	1
613	5 × 26 × 120L_L Inbusschlüssel	1
614	M6 × P1,0 (Ø8 × 20L)_Schraube	2
615	M6 × 12 mm_Innensechskantschraube	4
616	M5 × 15 mm_Kreuzschlitzschraube	4
617	Ø6 × 25L × M5 × P0,8_Schraube	1
618	Befestigungsbasis	1
620	Klebebandstreifen	2
621	Klebe-Bandstreifen	2
622	Konsolen-Rückwandverkleidung	1
623	M5 × 10 mm_Kreuzschlitzschraube	4

Wartung

Desinfektion

Die Geräte müssen im Rahmen der Standard- oder übertragungsbasierten Vorsichtsmaßnahmen regelmäßig gereinigt und desinfiziert werden. Die Auswahl der Reinigungs- und Desinfektionsmittel ist dabei von großer Bedeutung.

Desinfektionsanleitung

1. Stellen Sie sicher, dass die von Ihnen verwendete Lösung für die zu desinfizierende Oberfläche geeignet ist. Unsachgemäß verdünnte Desinfektionsmittel können die Oberfläche Ihrer Geräte matt machen und irreversible Korrosion verursachen. Sprühen Sie kein Wasser, keine Reinigungschemikalien und keine Reinigungsmittel direkt auf die Geräte.
2. Schalten Sie den Hauptschalter auf OFF und trennen Sie das Gerät vom Stromnetz (verwenden Sie niemals nasse Reinigungsmittel in der Nähe einer Stromquelle, da dies zu einem Stromschlag führen kann).
3. Bereiten Sie 20 ml einer Desinfektionslösung mit mindestens 70 % Isopropylalkohol vor.
4. Tränken Sie ein weiches, feuchtes Tuch, Papiertuch oder Mull mit den oben genannten 20 ml Desinfektionslösung und desinfizieren Sie manuell alle Oberflächen des Geräts und die am häufigsten berührten Stellen (z. B. manueller mechanischer Bremshebel, Vorderradlenker, Sattel, Konsolenanzeige und Tasten, Hauptgehäuseabdeckung, Einstellhebel) sowie schwer zugängliche Stellen für mindestens 15 Minuten.
5. Desinfektionsmittel müssen in der Regel für einen bestimmten Zeitraum (z. B. 3 bis 5 Minuten) auf der Oberfläche verbleiben.
6. Verwenden Sie nur Wasser – keine Reinigungs- oder Scheuermittel – und reinigen Sie alle Oberflächen, die am häufigsten berührten Stellen und schwer zugänglichen Stellen mindestens 30 Sekunden lang von Hand.
7. Entfernen Sie das Desinfektionsmittel unbedingt nach Ablauf der Einwirkzeit. Wenn das Desinfektionsmittel nicht entfernt wird, kann es zu Korrosion kommen.

Wartung

Regelmäßige Reinigung und Wartung sind unerlässlich, damit Ihre Dyaco-Geräte (8.0T, 8.0U, 8.5R, 8.5S, 8.5UE) über Jahre hinweg optimal funktionieren.

Wenn Quietsch-, Klopf-, Klickgeräusche oder ein raues Gefühl auftreten, gibt es dafür meist zwei Ursachen:

1. Die Schrauben wurden bei der Montage nicht fest genug angezogen. Alle bei der Montage angebrachten Schrauben müssen so fest wie möglich angezogen werden. Wenn Sie die Schrauben nicht fest genug anziehen können, müssen Sie möglicherweise einen größeren Schraubenschlüssel als den mitgelieferten verwenden. Bitte beachten Sie: 90 % der Anrufe beim Kundendienst wegen Geräuschproblemen sind auf lockere Schrauben zurückzuführen.
2. Die Kurbelarmmutter und/oder die Pedale müssen nachgezogen werden.

Wenn Quietschgeräusche oder andere Geräusche weiterhin auftreten, überprüfen Sie, ob das Gerät richtig ausgerichtet ist. An der Unterseite des vorderen und hinteren Stabilisators befinden sich zwei Nivellierfüße. Lösen Sie mit einem 14-mm-Schraubenschlüssel (oder einem verstellbaren Schraubenschlüssel) die obere Mutter der Nivellierfüße, um sie nach Bedarf einzustellen und ein Wackeln des Geräts zu beseitigen. Ziehen Sie dann alle oberen Muttern gegen die Unterseite der Stabilisatorrohre fest. Achten Sie darauf, dass die untere Mutter fest gegen den Nivellierfuß angezogen bleibt.

Um den Garantieanspruch aufrechtzuerhalten, lassen Sie alle anderen normalen Wartungs- und Reparaturarbeiten von einem autorisierten und qualifizierten Techniker durchführen. Bei Fragen wenden Sie sich bitte an unseren lokalen Händler-Support.

Warnung

Trennen Sie das Gerät vor der Reinigung, Wartung und Desinfektion vom Stromnetz.

Verwenden Sie niemals nasse Reinigungsmittel in der Nähe einer Stromquelle, da dies zu einem Stromschlag führen kann.

Achten Sie darauf, dass keine Flüssigkeiten in das Gerät gelangen.

Sprühen Sie kein Wasser oder Reinigungschemikalien direkt auf das Gerät.

Geräte, in die Flüssigkeiten eingedrungen sind, müssen sofort gereinigt und von einem Servicetechniker überprüft werden, bevor sie wieder verwendet werden können.

Verwenden Sie keine Säuren, alkalischen Lösungen (Haushaltsreiniger) oder ätzenden Desinfektionsmittel. Die Verwendung von alkoholhaltigen Reinigungs- und Desinfektionsmitteln ist nicht zulässig.

Verwenden Sie keine Geräte, die beschädigt sind oder verschlissene oder defekte Teile aufweisen.

Verwenden Sie nur Ersatzteile, die von unserem lokalen Händler geliefert werden.

Die Geräte müssen in regelmäßigen Abständen überprüft werden. Wenn Anzeichen von Beschädigungen oder Verschleiß festgestellt werden, nehmen Sie die Geräte außer Betrieb. Lassen Sie die Geräte von einem Servicetechniker überprüfen und reparieren, bevor Sie sie wieder in Betrieb nehmen.

Allgemeine Reinigung

Wischen Sie das Gerät und alle Bereiche im Schweißbereich nach jeder Aktivität mit einem feuchten Tuch ab. Nach jeder Aktivität sollten die am häufigsten berührten Stellen (z. B. Lenkergriffe, Sattel) nur mit Wasser gereinigt werden.

Reinigungsanleitung

Schalten Sie den Hauptschalter auf OFF und trennen Sie das Gerät von der Steckdose (verwenden Sie niemals nasse Reinigungsmittel in der Nähe einer Stromquelle, da dies zu einem Stromschlag führen kann). Verwenden Sie nur Wasser – keine Reinigungs- oder Scheuermittel – und wischen Sie alle Oberflächen mit einem weichen, feuchten Tuch oder Papiertuch von Hand ab. Reinigen Sie die am häufigsten berührten Stellen (z. B. Notbremse, Vorderlenker, Sattel, Konsolenanzeige und Tasten, Hauptgehäuseabdeckung, Einstellhebel) und schwer zugängliche Stellen.

Eine milde Seifenlösung (10:1 Wasser zu Seife) und eine Nylonbürste reinigen die Oberseite der strukturierten Pedale. Lassen Sie die Pedale vor der Verwendung trocknen.

ZEITRAUM	AUFGABE	HINWEISE
Nach jedem Gebrauch	Allgemeine Reinigung	<ul style="list-style-type: none"> • Verwenden Sie ein weiches, feuchtes Tuch oder Papiertuch, um die Konsole zu reinigen, die Oberfläche des Geräts, die Abdeckung des Hauptgehäuses, den Lenkergriff, die manuelle mechanische Bremse, den Sattel, die verstellbaren Hebel und den Rahmen.
Wöchentlich/täglich (bei täglicher Nutzung durch Mitglieder)	Funktions- und Sicherheitsprüfung	<ul style="list-style-type: none"> • Stellen Sie sicher, dass das Gerät ordnungsgemäß funktioniert. • Überprüfen Sie die Geräte und kontrollieren Sie die Kurbelarme mit Pedalen auf Lockerung. • Verwenden Sie ein weiches, feuchtes Tuch oder Papiertuch, um die gesamte Oberfläche und die Konsole abzuwischen.
Monatlich	Reinigung der Pedale	<ul style="list-style-type: none"> • Keine Reinigungsmittel oder Scheuermittel verwenden. • Verwenden Sie eine milde Seifenlösung und eine Nylonbürste, um die Oberseite der Pedale zu reinigen (10:1 Wasser zu Seife).
	Überprüfung der Pedale	<ul style="list-style-type: none"> • Überprüfen Sie die Pedale auf festen Sitz und Verschleiß.
Vierteljährlich	Allgemeine Reinigung; Reinigung der Pedale; Funktions- und Sicherheitsprüfung	<ul style="list-style-type: none"> • Führen Sie alle oben genannten Aufgaben durch.

Bitte vermeiden Sie übermäßiges Reinigen, da dies zu Schäden führen kann.

Technische Daten

REF

8,5S

Abmessungen

Länge: 220 cm (86,6")

Breite: 86 cm (33,8")

Höhe: 131 cm (44,4")

Sicherungswert

Nur durch 250V, 5A Glassicherung

Schnell wirkend 5,2 x 20 mm

Produktgewicht

150,9 kg (332 lbs)

Widerstand

Konstant und isokinetisch mit 50 Stufen

Anstrengung

Nennleistung

100 bis 240 VAC, 1,76 bis 0,71 Ampere, 50/60 Hz

Patientengewichtskapazität

200 kg (440 lbs)

Belastung

5 Watt bis zu 1200 Watt

Entsorgung

Es sind die örtlichen Vorschriften zur Entsorgung dieses Produkts am Ende der Nutzungsdauer zu beachten.

Zertifizierungen

CAN/CSA-C22.2Nr. 60601-1:14,

ANSI/AAMI ES60601-1:2005+A2 (R2012)+A1, IEC 60601-1-2:2014,

EN60601-1-2:2015, IEC60601-

1:2015+A1:2012,

EN60601-1:2006+A1:2013+A12:2014, EN ISO

20957-1, EN ISO 20957-8, EU MDR 2017/745

Klasse I

ISO 14971:2012



Hersteller



Dyaco International Inc.

No.1, Gong 1st Rd., Hemei Township, Changhua County 50843, Taiwan

Europäischer Bevollmächtigter

Arazy Group (Ireland) Ltd.

EC

REP

19 Baggot Street Lower, Dublin 2, D02 X658, Ireland

WARNUNG!

Entfernen Sie gebrauchte Batterien und recyceln oder entsorgen Sie diese unverzüglich gemäß den örtlichen Vorschriften und halten Sie sie von Kindern fern. Entsorgen Sie Batterien NICHT im Hausmüll und verbrennen Sie sie nicht.

Selbst gebrauchte Batterien können schwere Verletzungen oder den Tod verursachen.

Wenden Sie sich für Informationen zur Behandlung an eine örtliche Giftnotrufzentrale.

Kompatibler Batterietyp: CR1220

Nennspannung der Batterie: 3V

Nicht wiederaufladbare Batterien dürfen nicht wiederaufgeladen werden.

Entladen, laden, zerlegen, erhitzen Sie die Batterie nicht über 85°C und verbrennen Sie sie nicht. Dies kann zu Verletzungen durch Entlüftung, Auslaufen oder Explosion führen, was zu Verätzungen führen kann.

Das Gerät enthält eine nicht entfernbare Batterie. Das Zerlegen darf nur von Fachpersonal durchgeführt werden. Schalten Sie das Gerät nach Gebrauch aus, um eine unbefugte Benutzung zu verhindern.

BEWAHREN SIE DIESE ANWEISUNGEN AUF – DENKEN SIE AN DIE SICHERHEIT!

Beschreibung der Verpackungs- und Kennzeichnungssymbole



Weist darauf hin, dass die Verpackung schwer ist und zum Anheben zwei oder mehr Personen erforderlich sind.

Der Inhalt ist zerbrechlich!



Bei der Handhabung ist Vorsicht geboten.

Die Verpackung enthält zerbrechliche elektronische Geräte.

Das Produkt in der Verpackung kann leicht beschädigt werden, wenn es fallen gelassen oder ohne Sorgfalt und Vorsicht behandelt wird.



Fork
Spade
Razorback

Hier keine Gabelstapler verwenden.

Hier keine Schubkarren verwenden.

Verwenden Sie hier keine Schüttgut-Lkw.



Nur Handwagen.



Weist darauf hin, dass ein Gegenstand recycelt werden kann – nicht, dass der Gegenstand recycelt wurde oder in allen Recycling-Sammelsystemen angenommen wird.

Top

Oberseite. Diese Seite nach oben.



Wechselstrom 100 bis 240 Volt.



Produktzertifizierungslogo, EU MDR 2017/745 Klasse I.



Lesen Sie diese gesamte Anleitung sorgfältig durch, bevor Sie Ihr neues Produkt in Betrieb nehmen.



Anwendungsteile vom Typ B. Diese werden für Teile verwendet, die am Patienten anliegen und nur einen normalen elektrischen Schutz erfordern, z. B. Kopfhörer.



Befolgen Sie die Gebrauchsanweisung.



Dieses Gerät ist ein Medizinprodukt.